

## CJA-03

### Conjunto para aluno - tamanho 3

Modelo FDE \*

ALTURA DO ALUNO: de 1,19m a 1,42m



Esta imagem tem caráter apenas ilustrativo. As informações relativas às especificações devem ser obtidas nas fichas técnicas correspondentes

\* Projeto FDE com cessão de uso ao FNDE conforme Acordo de Cooperação Técnica (D.O.U. 25/03/2009)

**CJA-03**

PÁGINA 1/28

REVISÃO 5

DATA 02/04/13

DISCRIMINAÇÃO

**Conjunto  
para aluno  
tamanho 3  
(MESA)**

Modelo FDE \*

ALTURA DO ALUNO  
de 1,19m a 1,42m

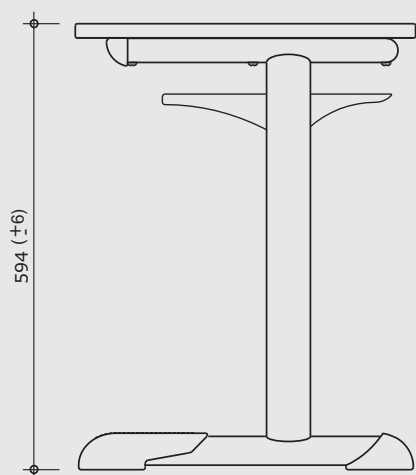

**VISTA LATERAL**

ESC. 1:10

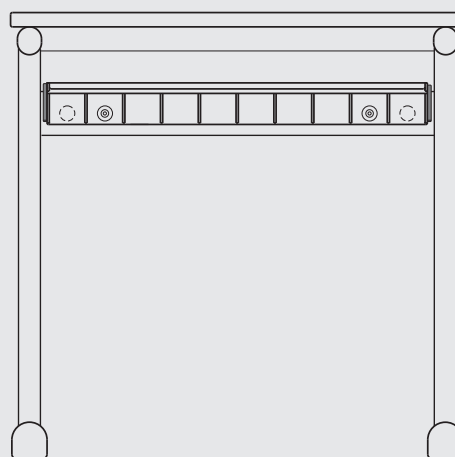

**VISTA FRONTAL**

ESC. 1:10

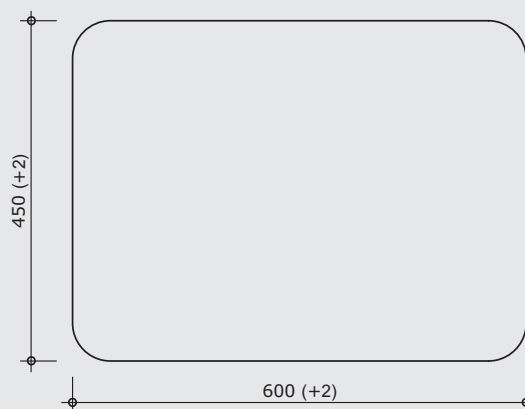

**VISTA SUPERIOR**

ESC. 1:10

medidas em milímetros

**CJA-03**

PÁGINA **2/28**  
 REVISÃO **5**  
 DATA **02/04/13**

DISCRIMINAÇÃO

**Conjunto para aluno tamanho 3 (MESA)**

Modelo FDE \*

ALTURA DO ALUNO de **1,19m a 1,42m**

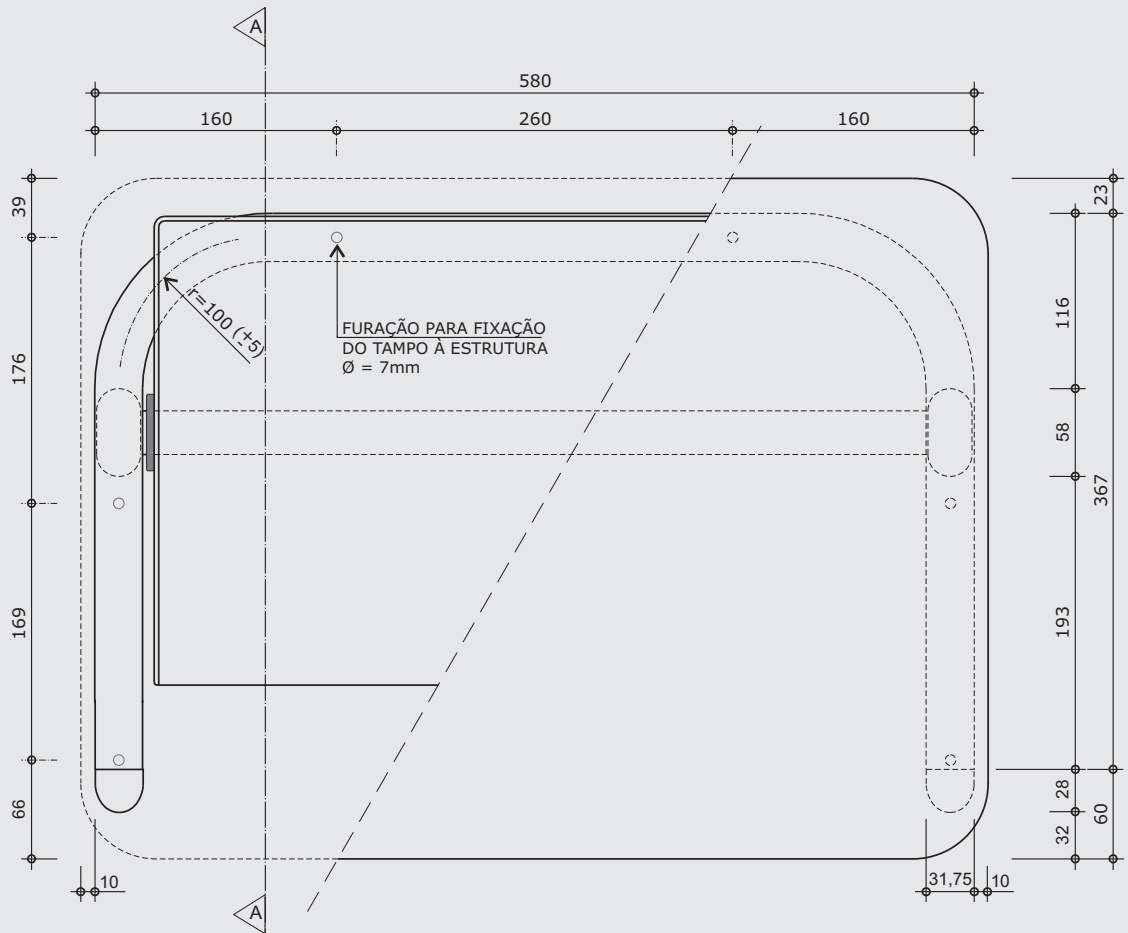

**VISTA SUPERIOR**

ESC. 1:5

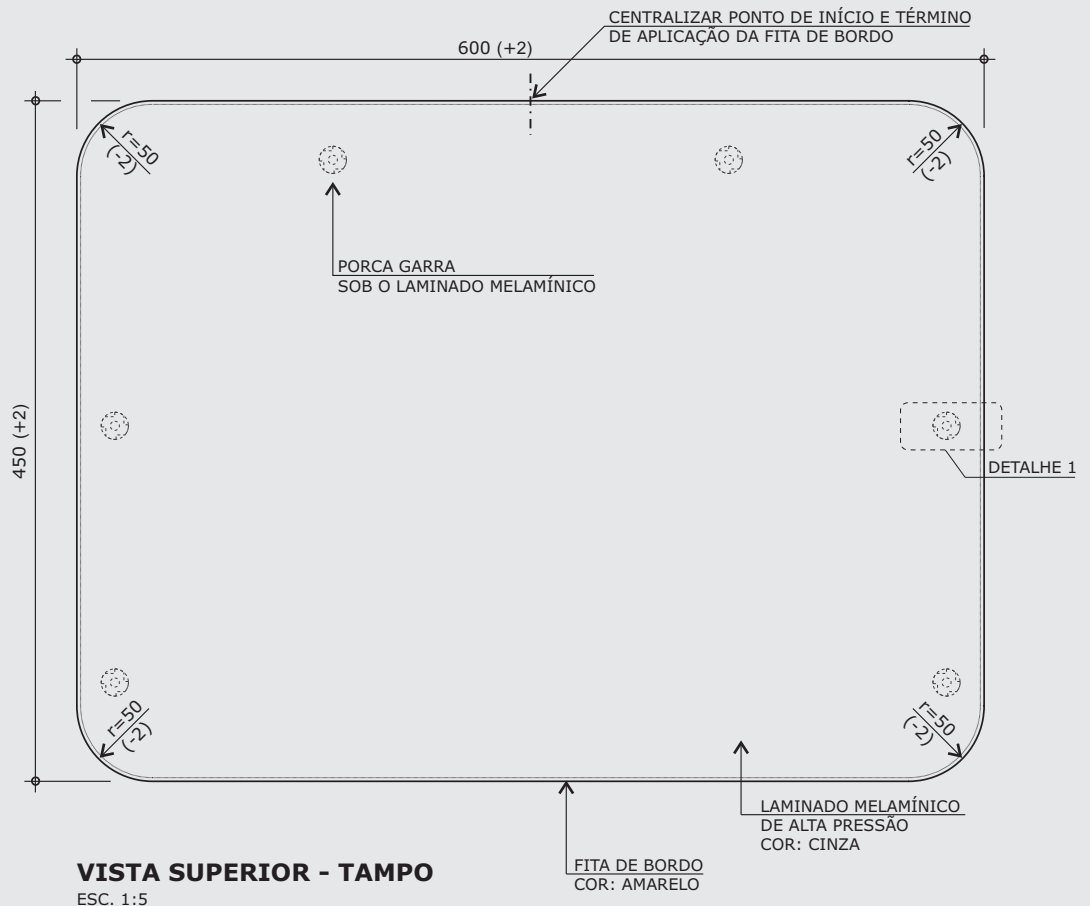

**VISTA SUPERIOR - TAMPO**

ESC. 1:5

medidas em milímetros

\* Projeto FDE com cessão de uso ao FNDE conforme Acordo de Cooperação Técnica (D.O.U. 25/03/2009)

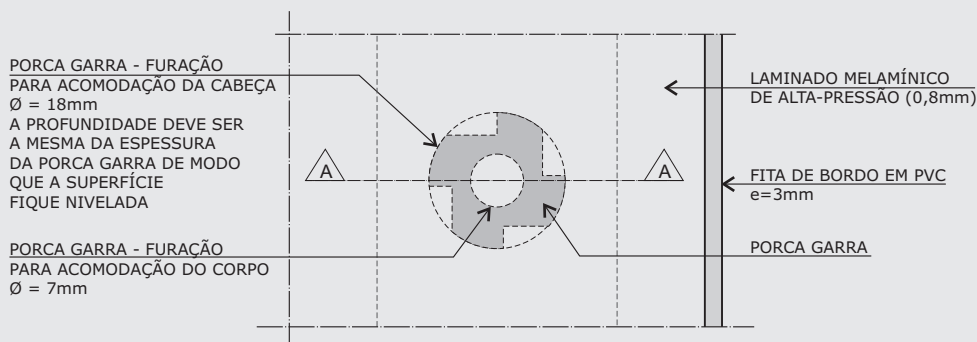

**VISTA SUPERIOR**

ESC. 1:1

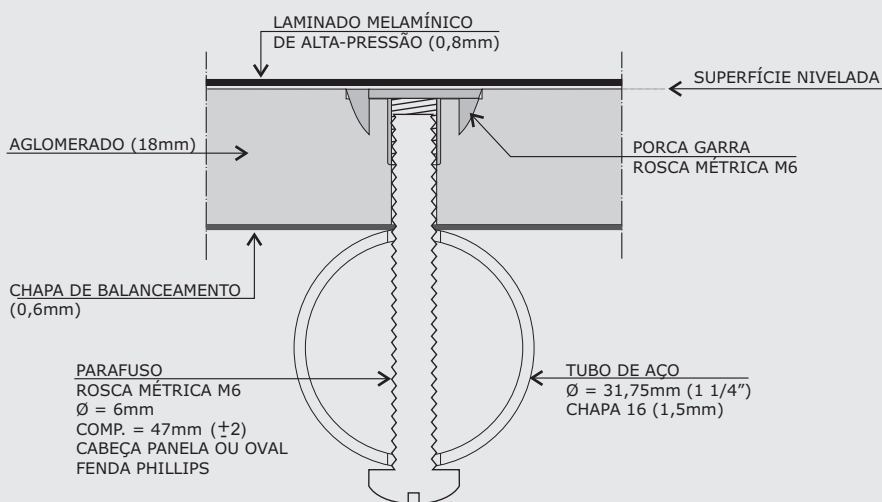

**CORTE AA**

ESC. 1:1

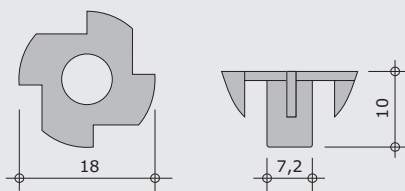

**PORCA GARRA**

ESC. 1:1

Obs: A furação e a aplicação da porca garras devem ser executadas antes da colagem do laminado melamínico de alta pressão.

**CJA-03**

PÁGINA 3/28

REVISÃO 5

DATA 02/04/13

DISCRIMINAÇÃO

**Conjunto para aluno tamanho 3 (MESA)**

Modelo FDE \*

ALTURA DO ALUNO de 1,19m a 1,42m

medidas em milímetros

\* Projeto FDE com cessão de uso ao FNDE conforme Acordo de Cooperação Técnica (D.O.U. 25/03/2009)

**CJA-03**

PÁGINA 4/28  
 REVISÃO 5  
 DATA 02/04/13

DISCRIMINAÇÃO

**Conjunto para aluno tamanho 3 (MESA)**

Modelo FDE \*

ALTURA DO ALUNO de 1,19m a 1,42m

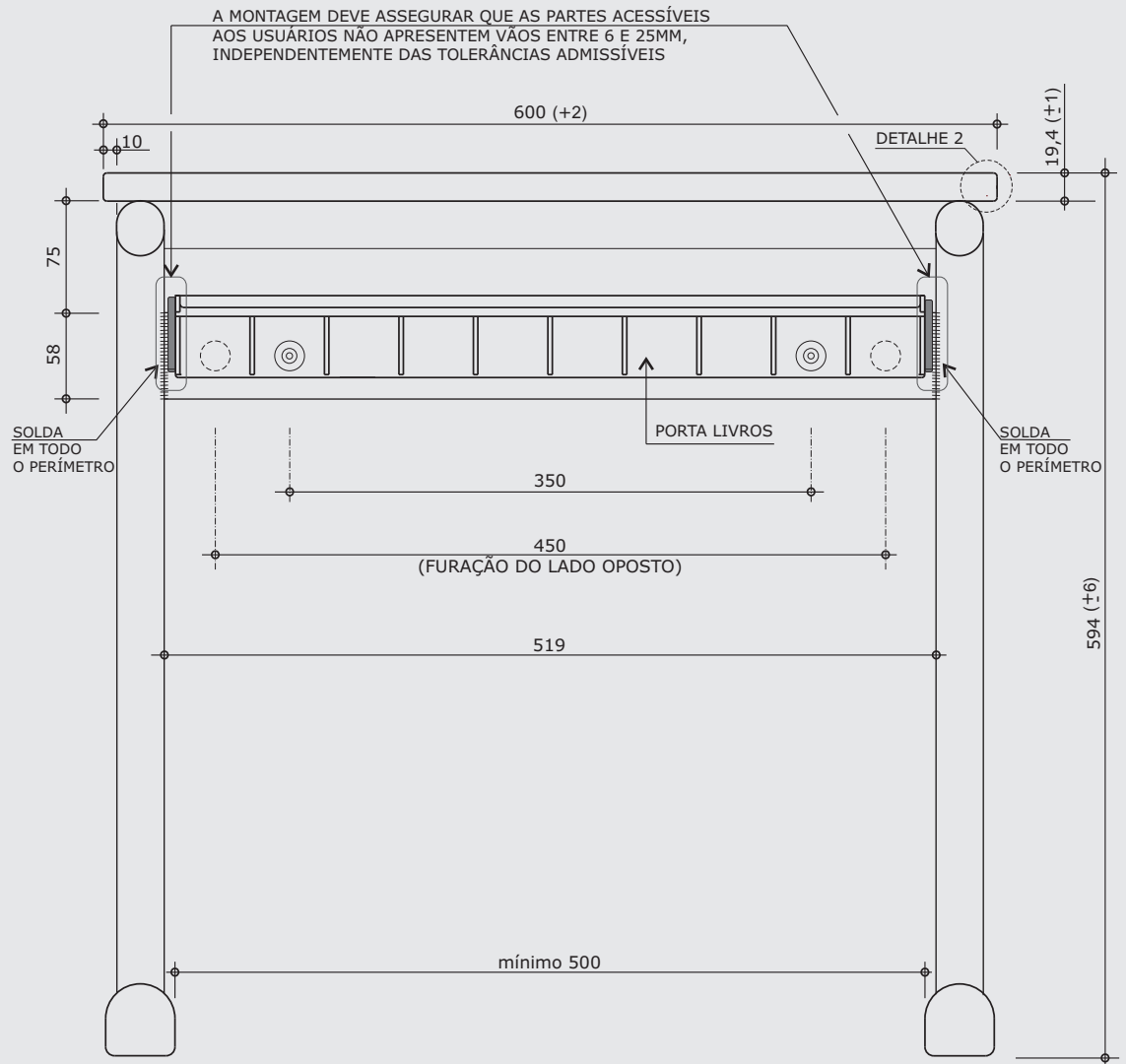

**VISTA FRONTAL**

ESC. 1:5

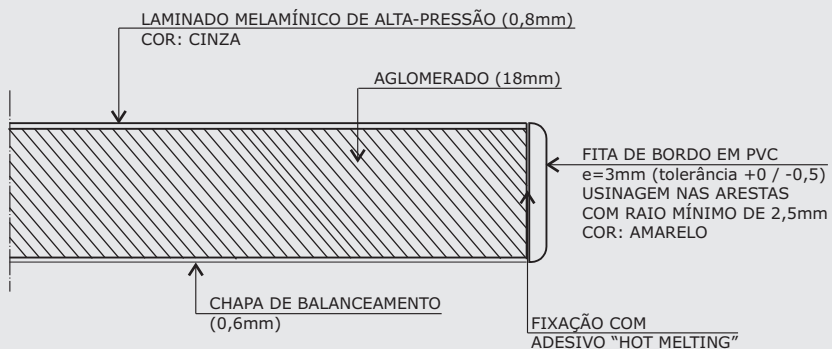

**DETALHE 2**

ESC. 1:1

medidas em milímetros

\* Projeto FDE com cessão de uso ao FNDE conforme Acordo de Cooperação Técnica (D.O.U. 25/03/2009)

**CJA-03**

PÁGINA 5/28  
 REVISÃO 5  
 DATA 02/04/13

DISCRIMINAÇÃO

**Conjunto  
 para aluno  
 tamanho 3  
 (MESA)**

Modelo FDE \*

ALTURA DO ALUNO  
 de 1,19m a 1,42m

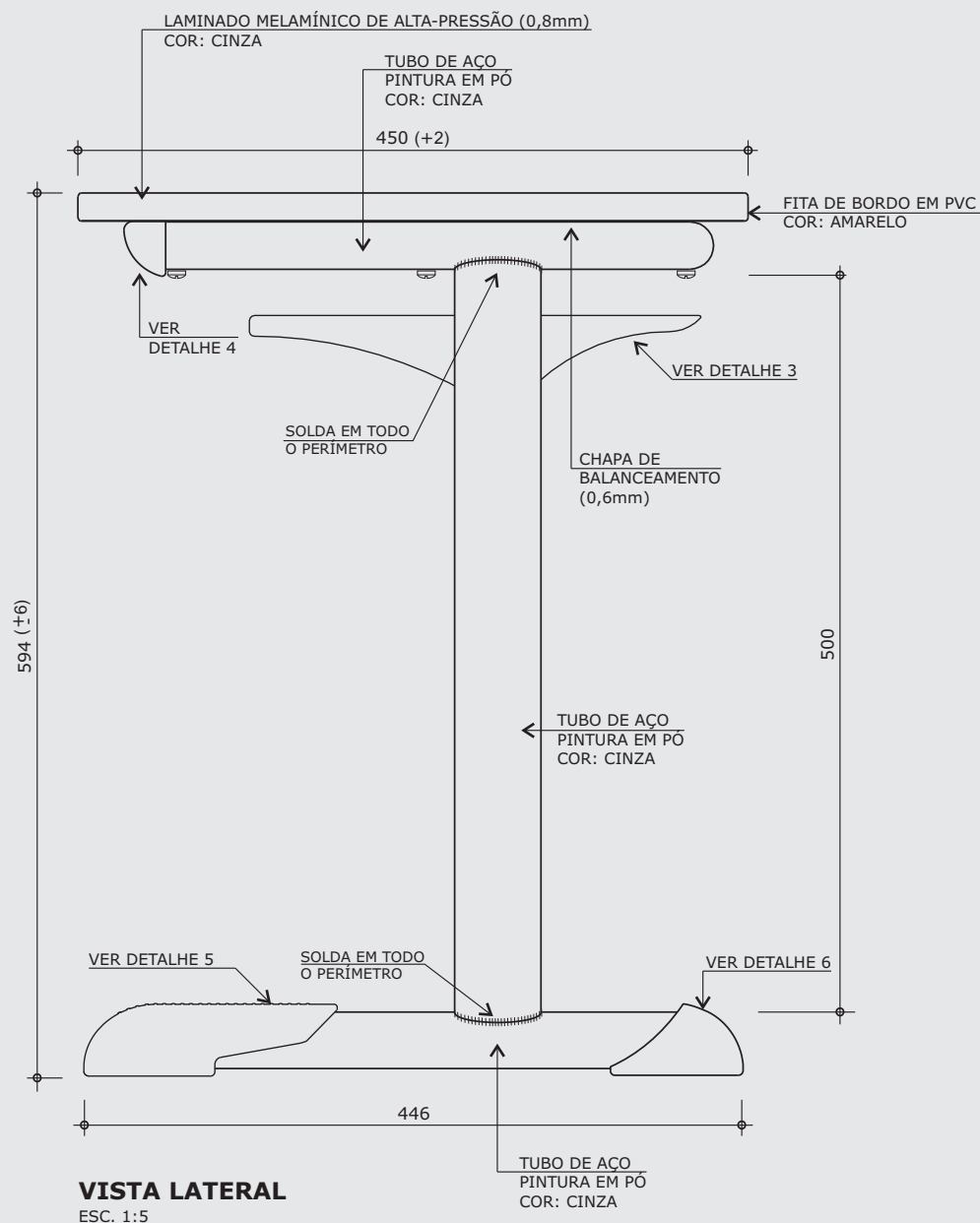

medidas em milímetros

**CJA-03**

PÁGINA **6/28**  
 REVISÃO **5**  
 DATA **02/04/13**

DISCRIMINAÇÃO

**Conjunto  
 para aluno  
 tamanho 3  
 (MESA)**

Modelo FDE \*

ALTURA DO ALUNO  
 de **1,19m a 1,42m**

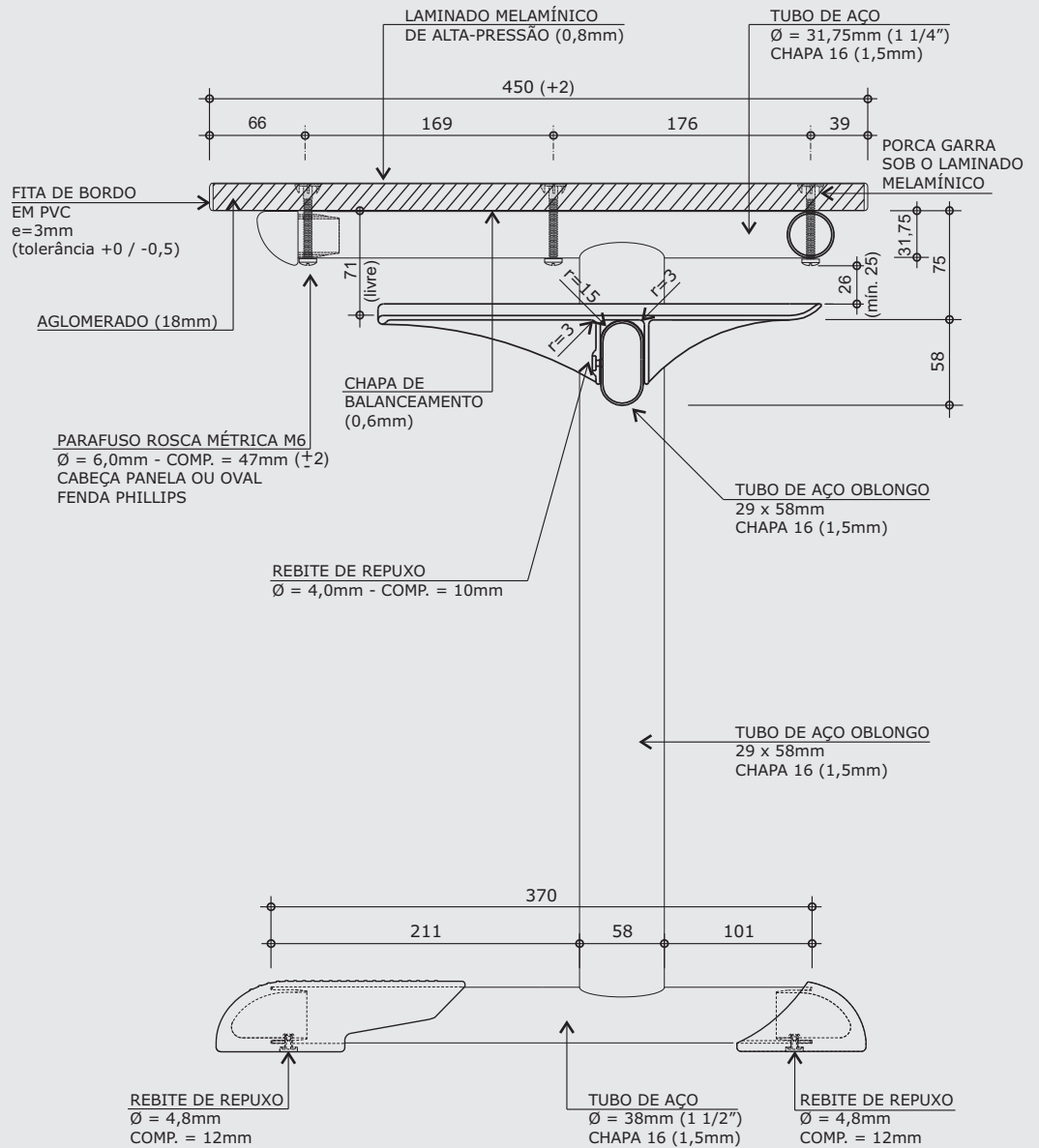

medidas em milímetros

\* Projeto FDE com cessão de uso ao FNDE conforme Acordo de Cooperação Técnica (D.O.U. 25/03/2009)

**DETALHE 3 - PORTA LIVROS**

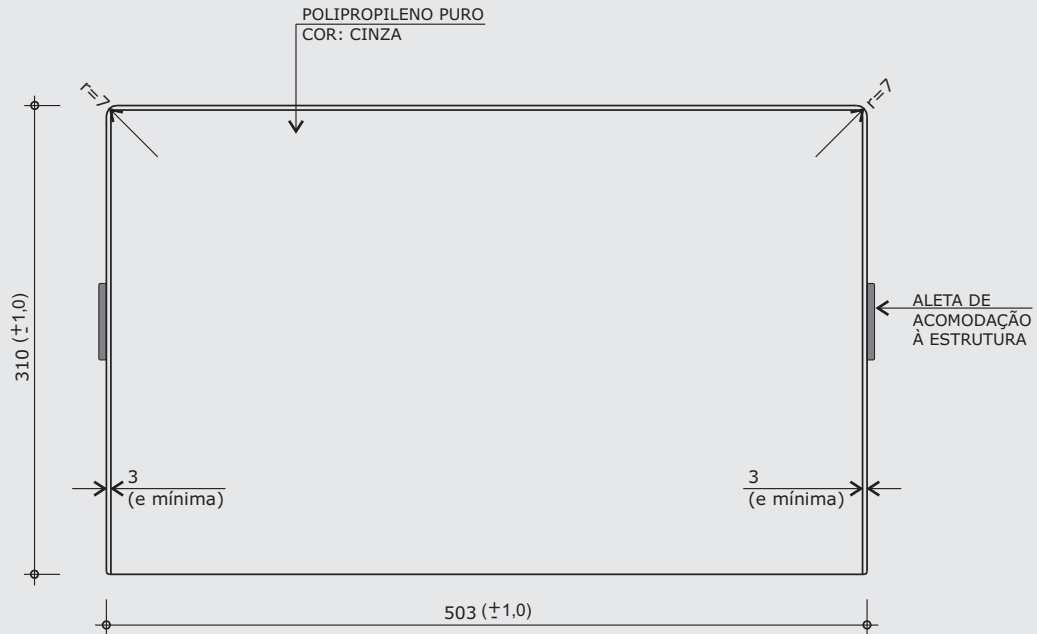

**VISTA SUPERIOR**

ESC. 1:5

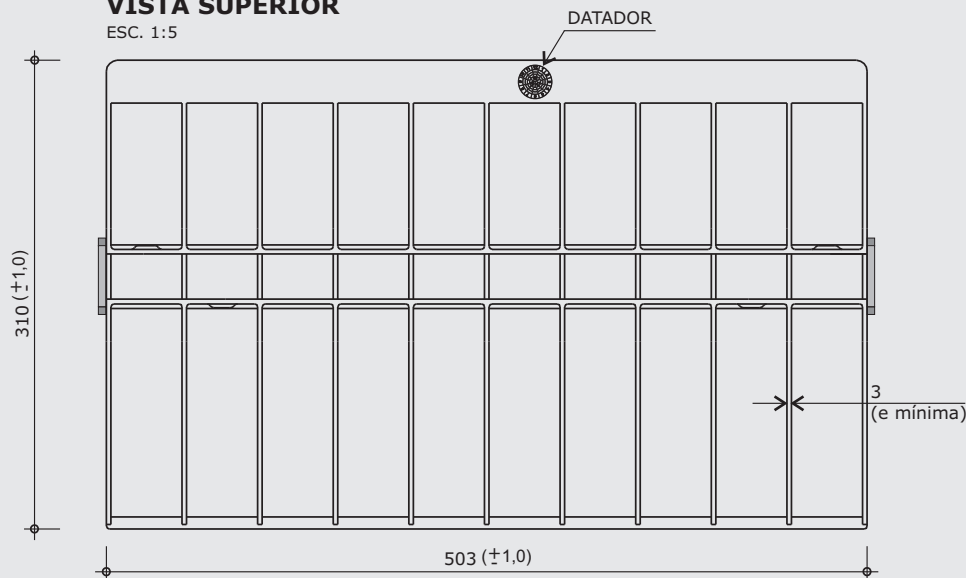

**VISTA INFERIOR**

ESC. 1:5

ACABAMENTO LISO BRILHANTE



**VISTA LATERAL - ACABAMENTO**

ESC. 1:5

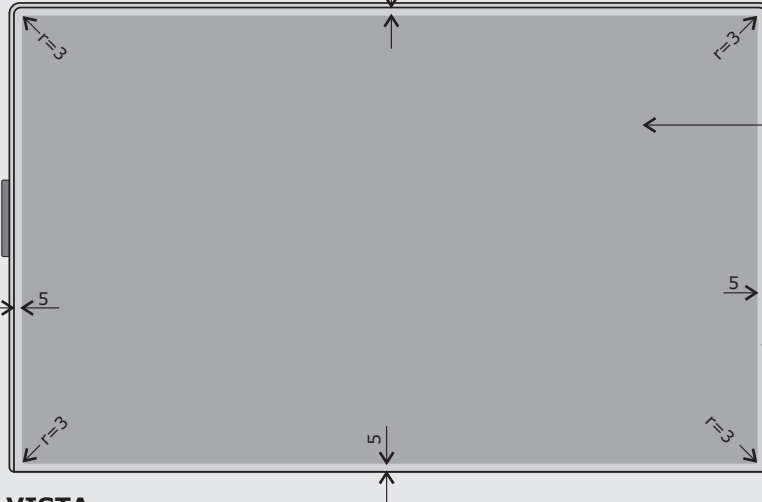

**VISTA SUPERIOR - ACABAMENTO**

ESC. 1:5

medidas em milímetros

**CJA-03**

PÁGINA 7/28

REVISÃO 5

DATA 02/04/13

DISCRIMINAÇÃO

**Conjunto para aluno tamanho 3 (MESA)**

Modelo FDE \*

ALTURA DO ALUNO de 1,19m a 1,42m

**Obs: Retirar amostra do padrão de textura.**

\* Projeto FDE com cessão de uso ao FNDE conforme Acordo de Cooperação Técnica (D.O.U. 25/03/2009)

**CJA-03**

PÁGINA **8/28**  
 REVISÃO **5**  
 DATA **02/04/13**

DISCRIMINAÇÃO

**Conjunto para aluno tamanho 3 (MESA)**

Modelo FDE \*

ALTURA DO ALUNO de **1,19m a 1,42m**

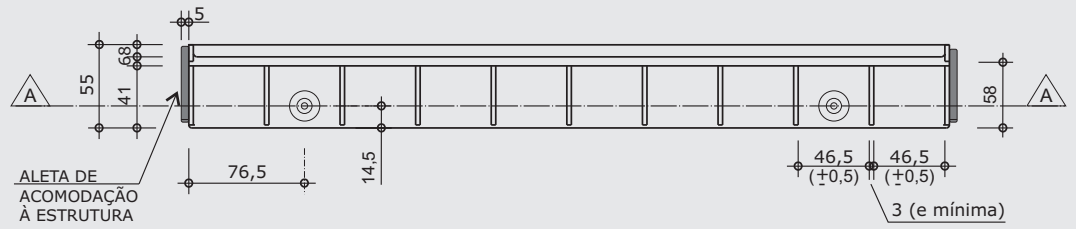

**VISTA FRONTAL**  
 ESC. 1:5

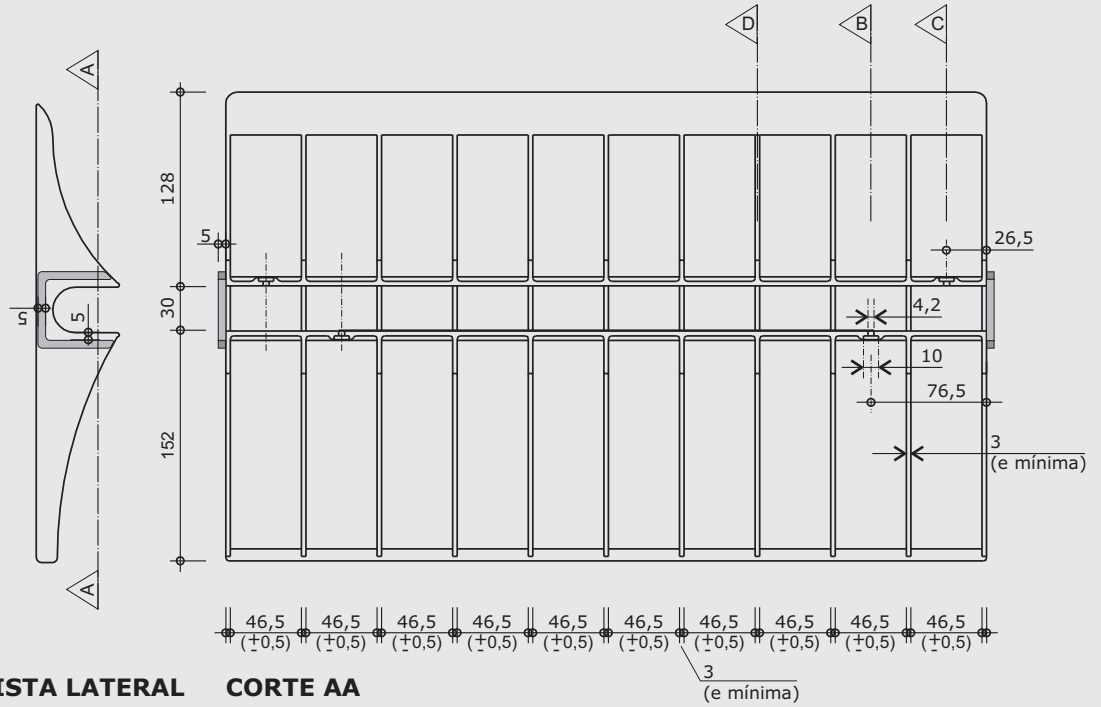

**VISTA LATERAL** **CORTE AA**  
 ESC. 1:5 ESC. 1:5

Apresentar em relevo no material injetado a seguinte informação:



nome do fabricante do componente

modelo **FDE-FNDE**

datador conforme figura abaixo:

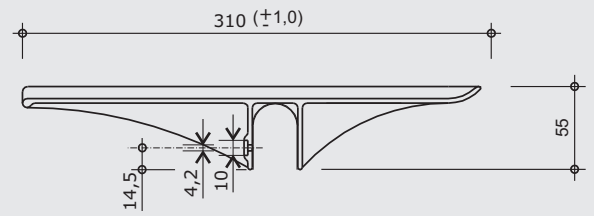

**CORTE BB**  
 ESC. 1:5

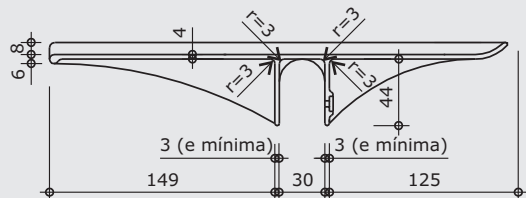

**CORTE CC**  
 ESC. 1:5

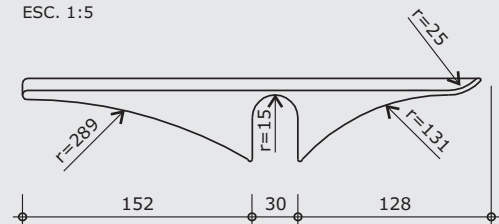

**CORTE DD**  
 ESC. 1:5

medidas em milímetros

**Obs: Retirar amostra do padrão de textura.**

\* Projeto FDE com cessão de uso ao FNDE conforme Acordo de Cooperação Técnica (D.O.U. 25/03/2009)

**DETALHE 4 - PONTEIRA**

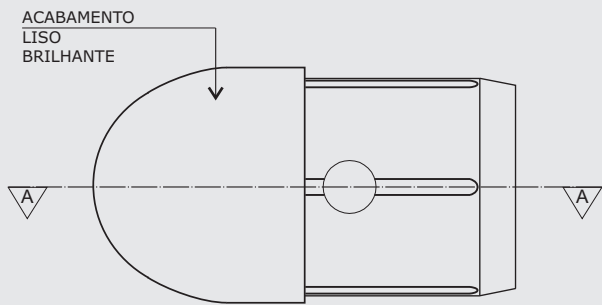

**VISTA INFERIOR**

ESC. 1:1

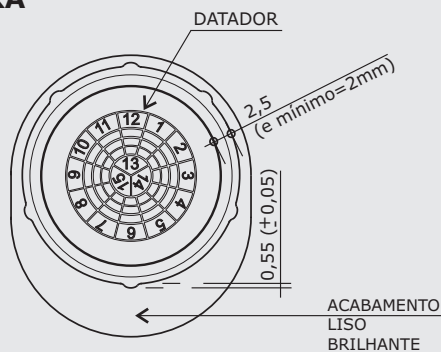

**VISTA POSTERIOR**

ESC. 1:1

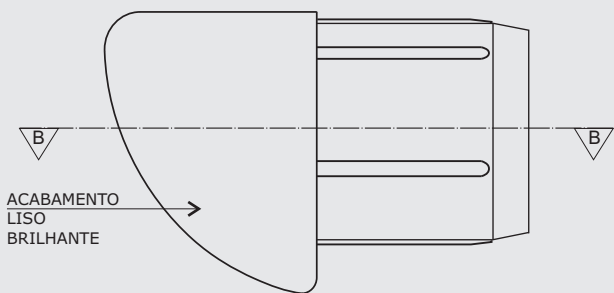

**VISTA LATERAL**

ESC. 1:1

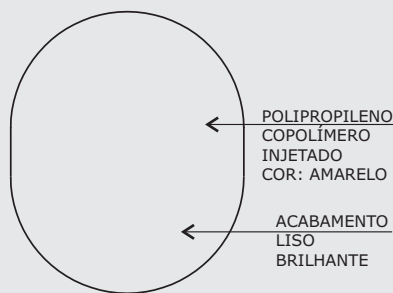

**VISTA FRONTAL**

ESC. 1:1

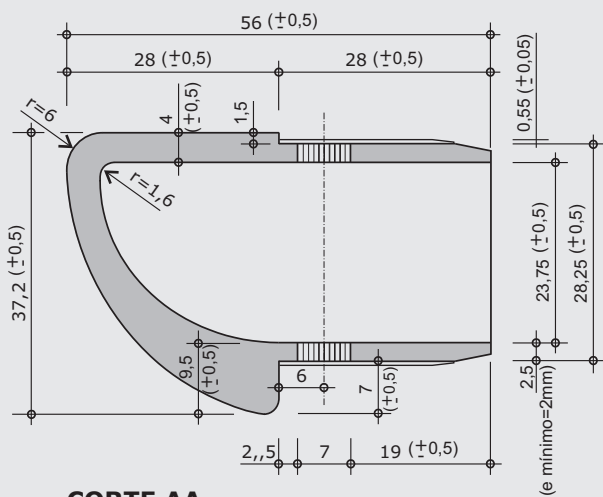

**CORTE AA**

ESC. 1:1

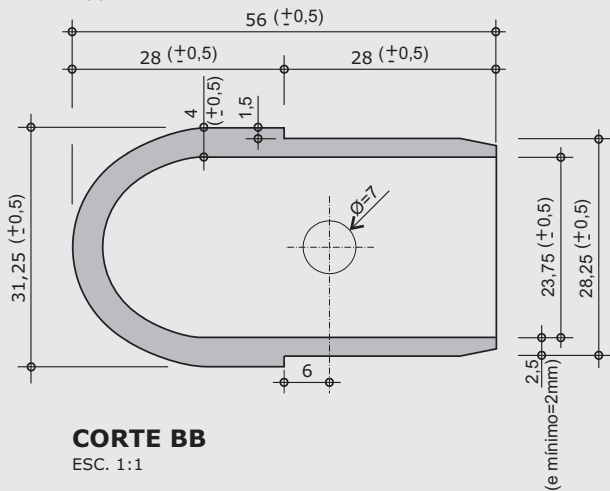

**CORTE BB**

ESC. 1:1

Apresentar em relevo no material injetado a seguinte informação:



nome do fabricante do componente

modelo **FDE-FNDE**

datador conforme figura abaixo:

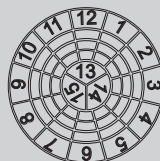

medidas em milímetros

\* Projeto FDE com cessão de uso ao FNDE conforme Acordo de Cooperação Técnica (D.O.U. 25/03/2009)

**CJA-03**

PÁGINA **9/28**

REVISÃO **5**

DATA **02/04/13**

DISCRIMINAÇÃO

**Conjunto para aluno tamanho 3 (MESA)**

Modelo FDE \*

ALTURA DO ALUNO de **1,19m a 1,42m**



Apresentar em relevo no material injetado a seguinte informação:



nome do fabricante do componente

modelo **FDE-FNDE**

datador conforme figuras abaixo:

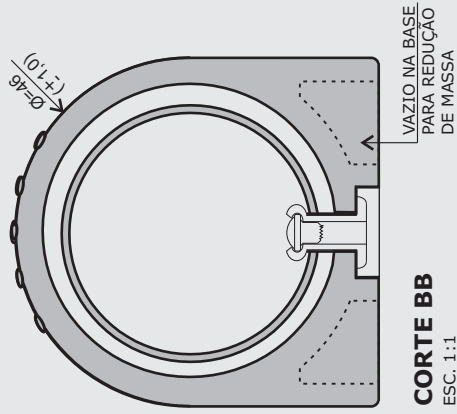

**CORTE BB**  
ESC. 1:1

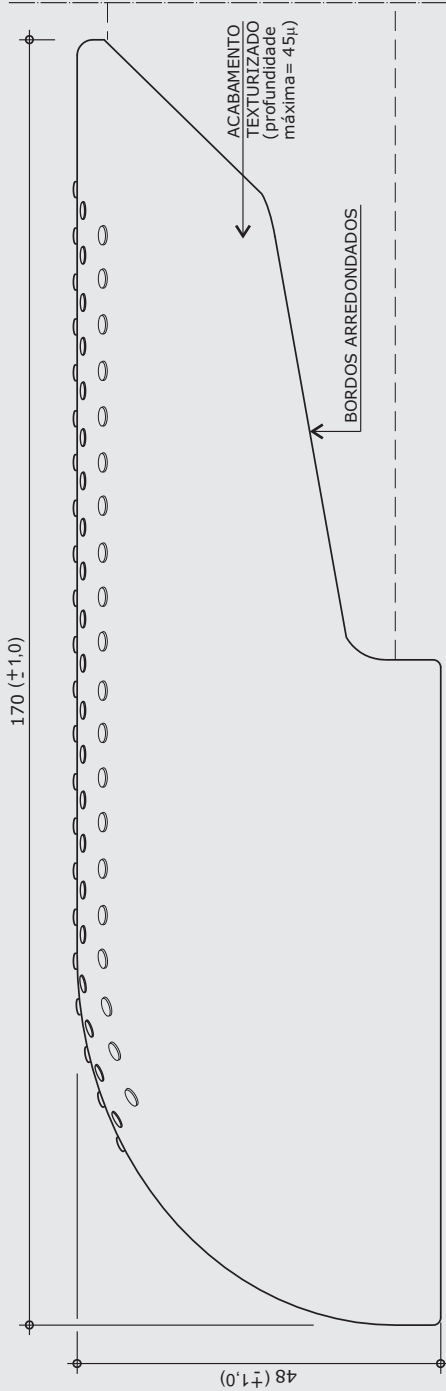

**VISTA LATERAL**  
ESC. 1:1

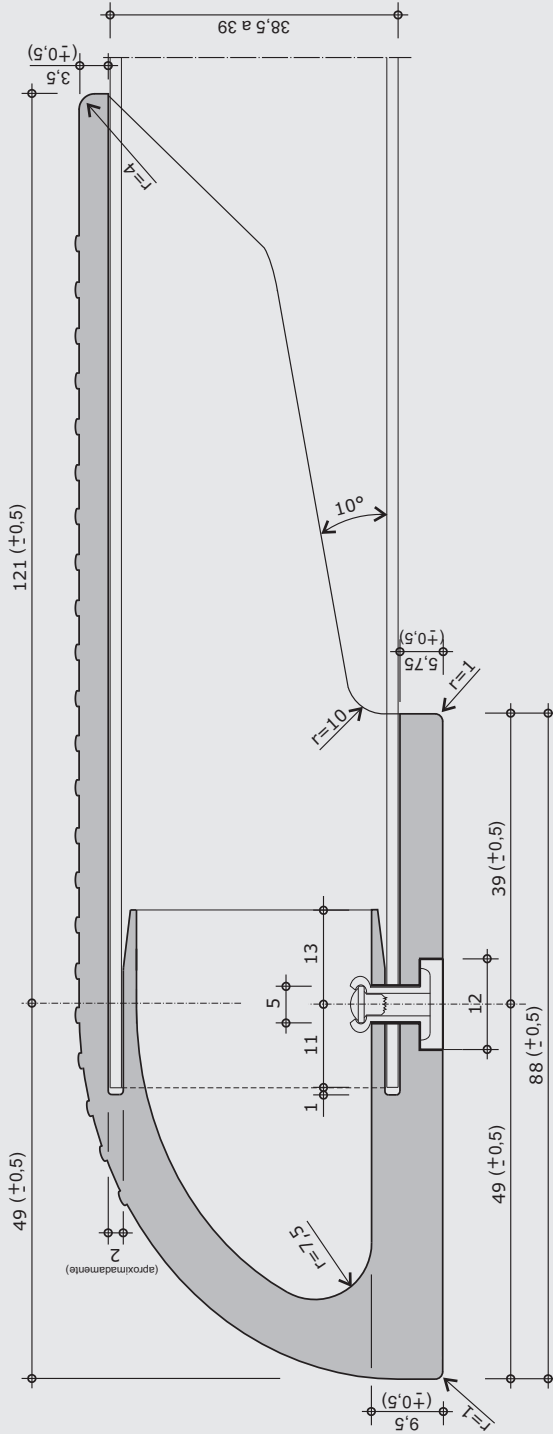

**CORTE AA**  
ESC. 1:1

medidas em milímetros

**Obs: Retirar amostra do padrão de textura.**

\* Projeto FDE com cessão de uso ao FNDE conforme Acordo de Cooperação Técnica (D.O.U. 25/03/2009)

**CJA-03**

PÁGINA 11/28  
REVISÃO 5  
DATA 02/04/13

DISCRIMINAÇÃO

**Conjunto para aluno tamanho 3 (MESA)**

Modelo FDE \*

ALTURA DO ALUNO de 1,19m a 1,42m

DETALHE 6 - SAPATA POSTERIOR

CJA-03

PÁGINA 12/28

REVISÃO 5

DATA 02/04/13

DISCRIMINAÇÃO

Conjunto para aluno tamanho 3 (MESA)

Modelo FDE \*

ALTURA DO ALUNO de 1,19m a 1,42m

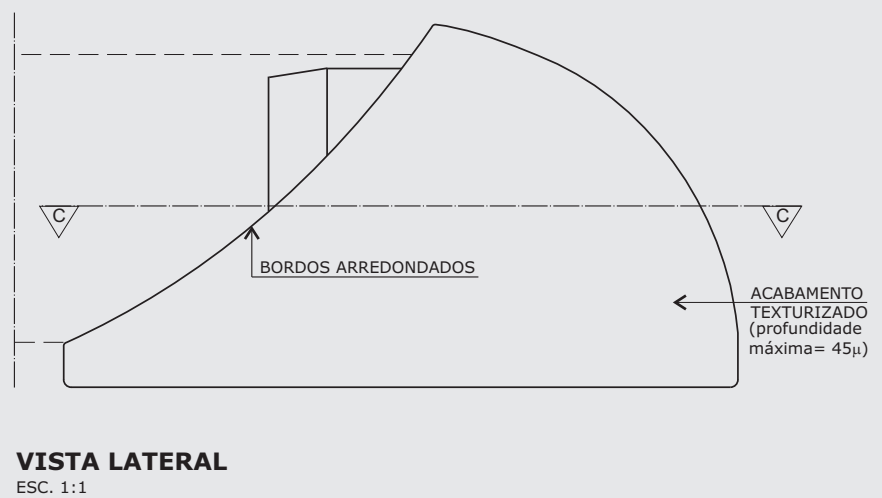
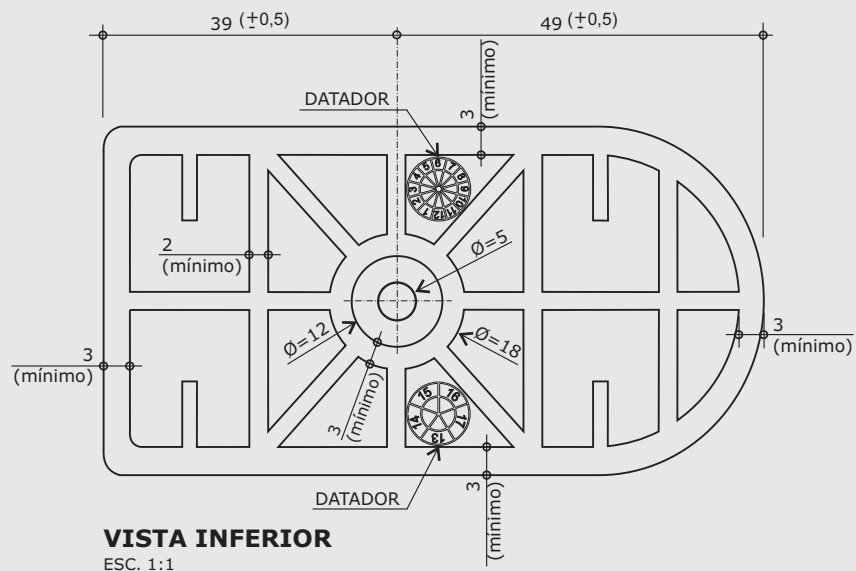
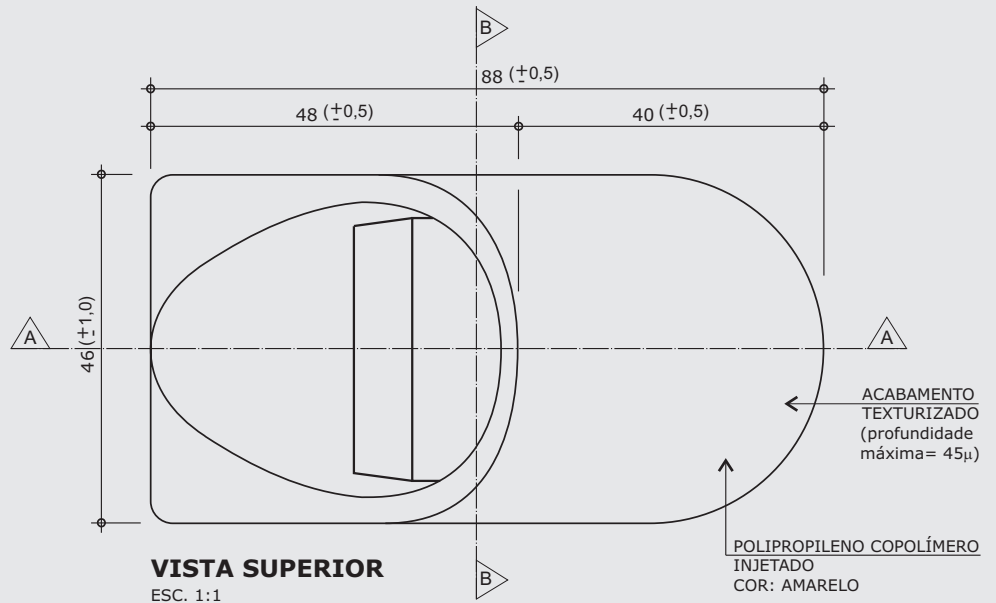

medidas em milímetros

**Obs: Retirar amostra do padrão de textura.**

\* Projeto FDE com cessão de uso ao FNDE conforme Acordo de Cooperação Técnica (D.O.U. 25/03/2009)

**CJA-03**

PÁGINA 13/28

REVISÃO 5

DATA 02/04/13

DISCRIMINAÇÃO

**Conjunto  
para aluno  
tamanho 3  
(MESA)**

Modelo FDE \*

ALTURA DO ALUNO  
de 1,19m a 1,42m

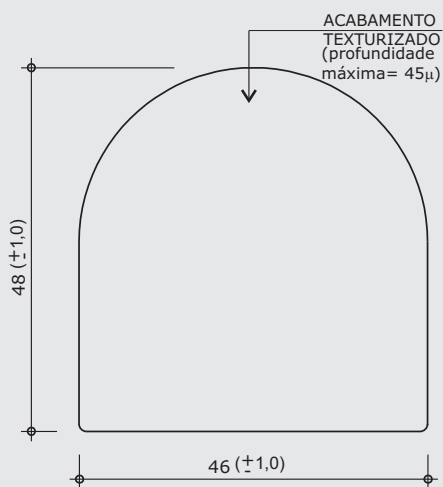

**VISTA FRONTAL**  
ESC. 1:1

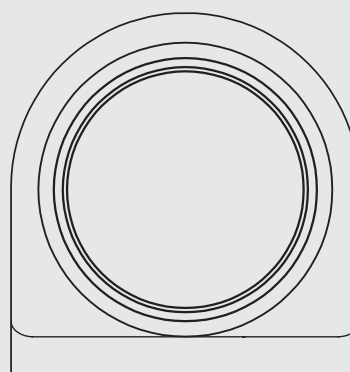

**VISTA POSTERIOR**  
ESC. 1:1

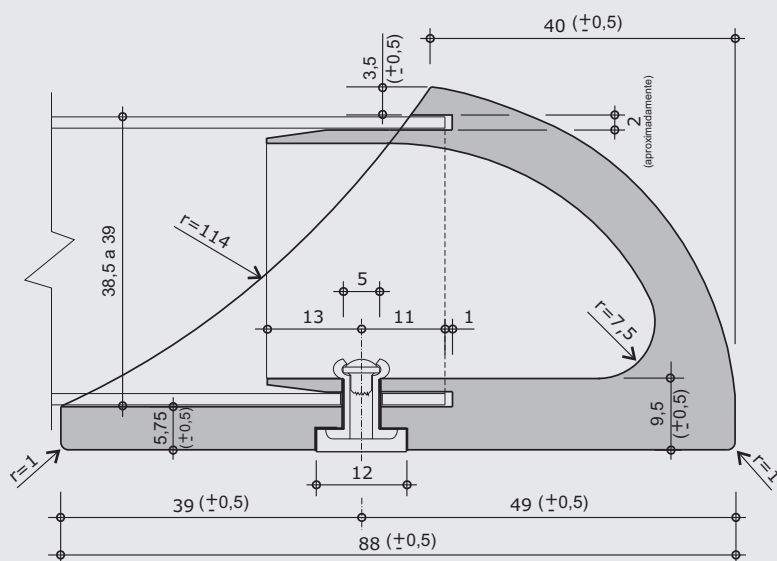

**CORTE AA**  
ESC. 1:1

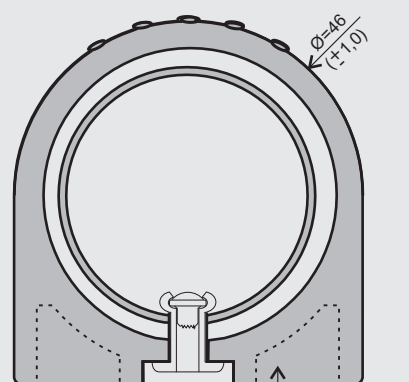

**CORTE BB**  
ESC. 1:1

Apresentar em relevo no material injetado a seguinte informação:



nome do fabricante  
do componente

**modelo FDE-FNDE**

datador conforme  
figuras abaixo:



medidas em milímetros

**Obs: Retirar amostra do padrão de textura.**

\* Projeto FDE com cessão de uso ao FNDE conforme Acordo de Cooperação Técnica (D.O.U. 25/03/2009)

## CJA-03

PÁGINA 14/28

REVISÃO 5

DATA 02/04/13

DISCRIMINAÇÃO

### Conjunto para aluno tamanho 3 (CADEIRA)

Modelo FDE \*

ALTURA DO ALUNO  
de 1,19m a 1,42m

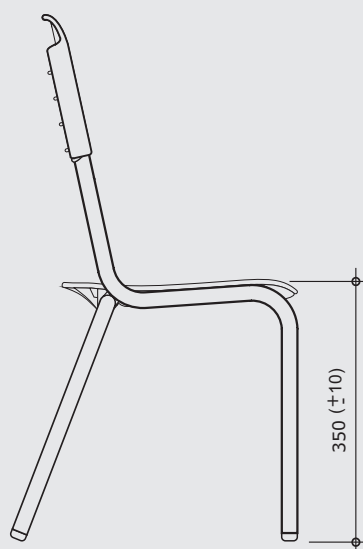

**VISTA LATERAL**  
ESC. 1:10

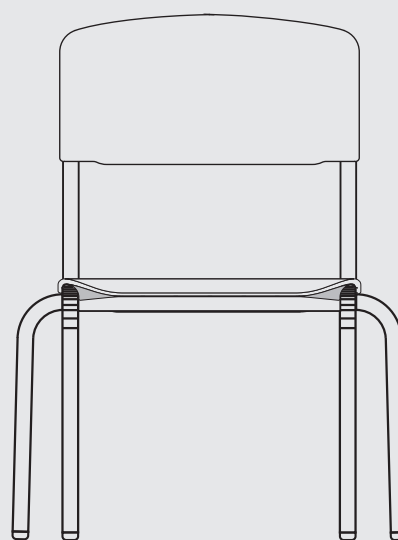

**VISTA FRONTAL**  
ESC. 1:10

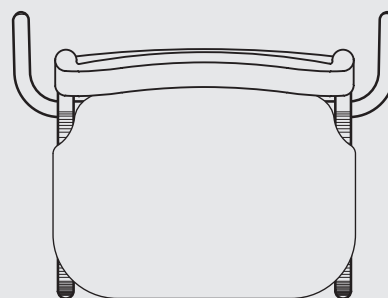

**VISTA SUPERIOR**  
ESC. 1:10

medidas em milímetros

\* Projeto FDE com cessão de uso ao FNDE conforme Acordo de Cooperação Técnica (D.O.U. 25/03/2009)

**CJA-03**

PÁGINA 15/28

REVISÃO 5

DATA 02/04/13

DISCRIMINAÇÃO

**Conjunto  
para aluno  
tamanho 3  
(CADEIRA)**

Modelo FDE \*

ALTURA DO ALUNO  
de 1,19m a 1,42m

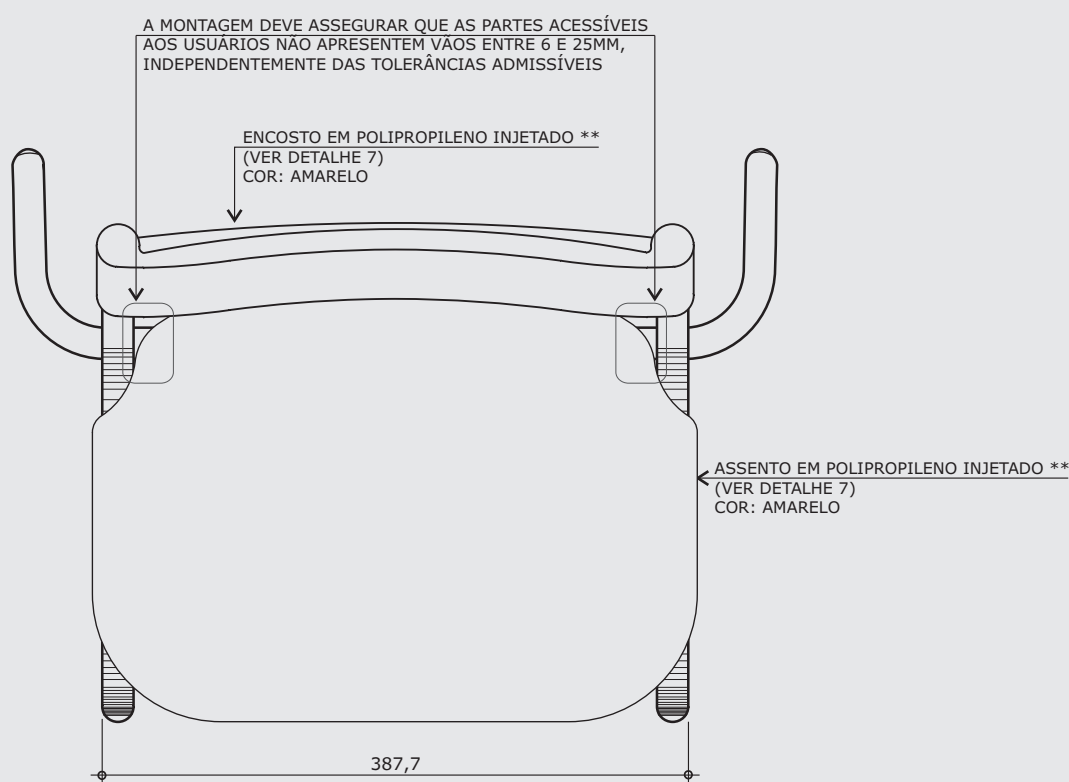

**VISTA SUPERIOR**

ESC. 1:5

\*\* Alternativamente o assento e o encosto poderão ser confeccionados em compensado anatômico (ver detalhe 8).

medidas em milímetros

\* Projeto FDE com cessão de uso ao FNDE conforme Acordo de Cooperação Técnica (D.O.U. 25/03/2009)

## CJA-03

PÁGINA 16/28

REVISÃO 5

DATA 02/04/13

DISCRIMINAÇÃO

### Conjunto para aluno tamanho 3 (CADEIRA)

Modelo FDE \*

ALTURA DO ALUNO  
de 1,19m a 1,42m

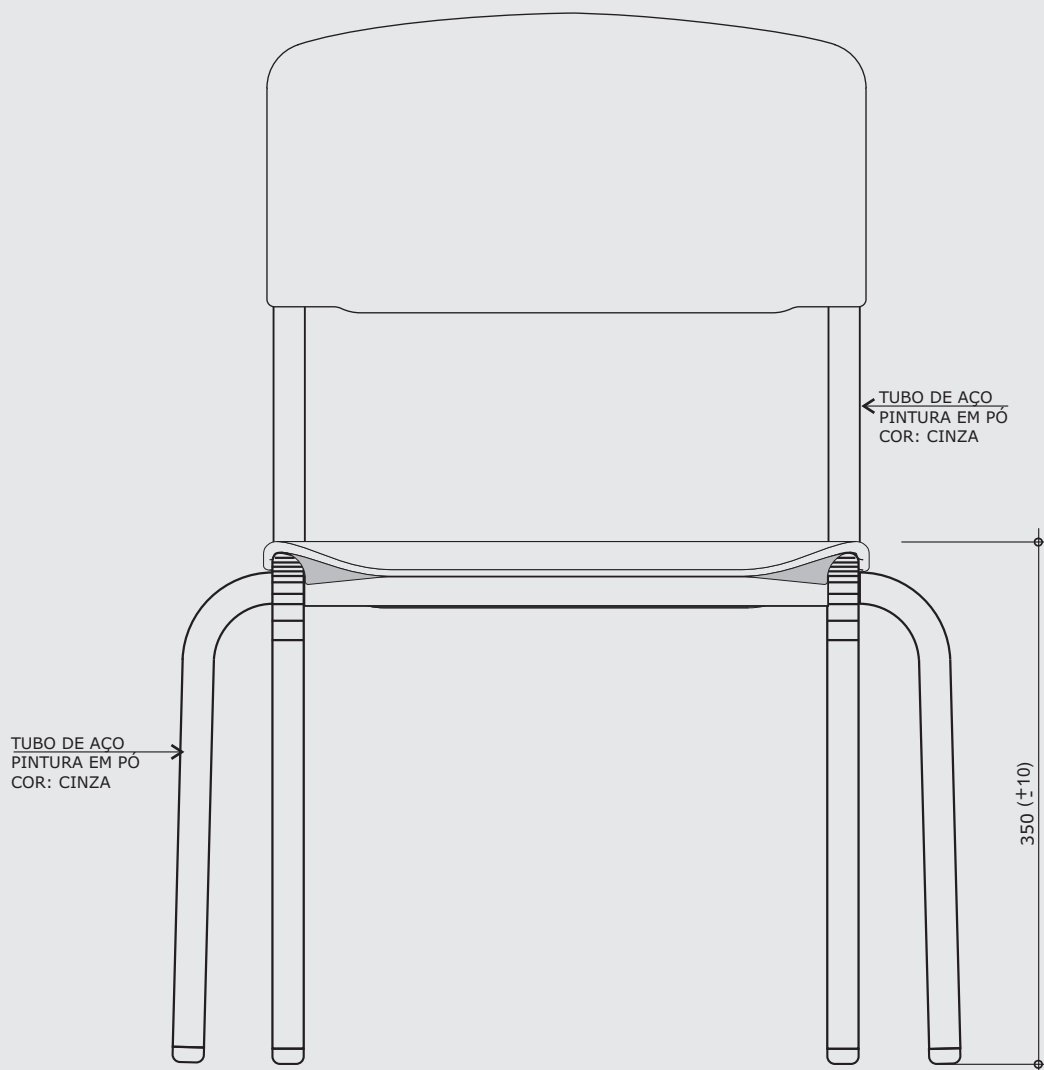

### VISTA FRONTAL

ESC. 1:5

medidas em milímetros

\* Projeto FDE com cessão de uso ao FNDE conforme Acordo de Cooperação Técnica (D.O.U. 25/03/2009)

**CJA-03**

PÁGINA 17/28

REVISÃO 5

DATA 02/04/13

DISCRIMINAÇÃO

**Conjunto  
para aluno  
tamanho 3  
(CADEIRA)**

Modelo FDE \*

ALTURA DO ALUNO  
de 1,19m a 1,42m

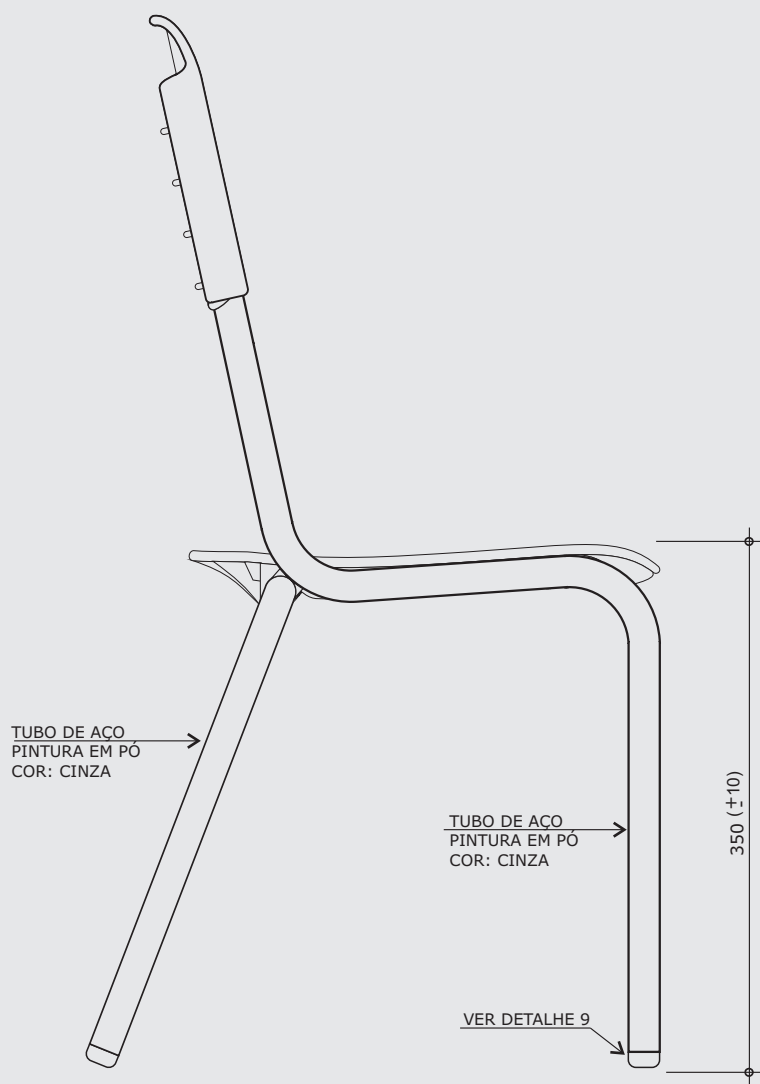

**VISTA LATERAL**  
ESC. 1:5

medidas em milímetros

**CJA-03**

PÁGINA **18/28**  
 REVISÃO **5**  
 DATA **02/04/13**

DISCRIMINAÇÃO

**Conjunto para aluno tamanho 3 (CADEIRA)**

Modelo FDE \*

ALTURA DO ALUNO de 1,19m a 1,42m

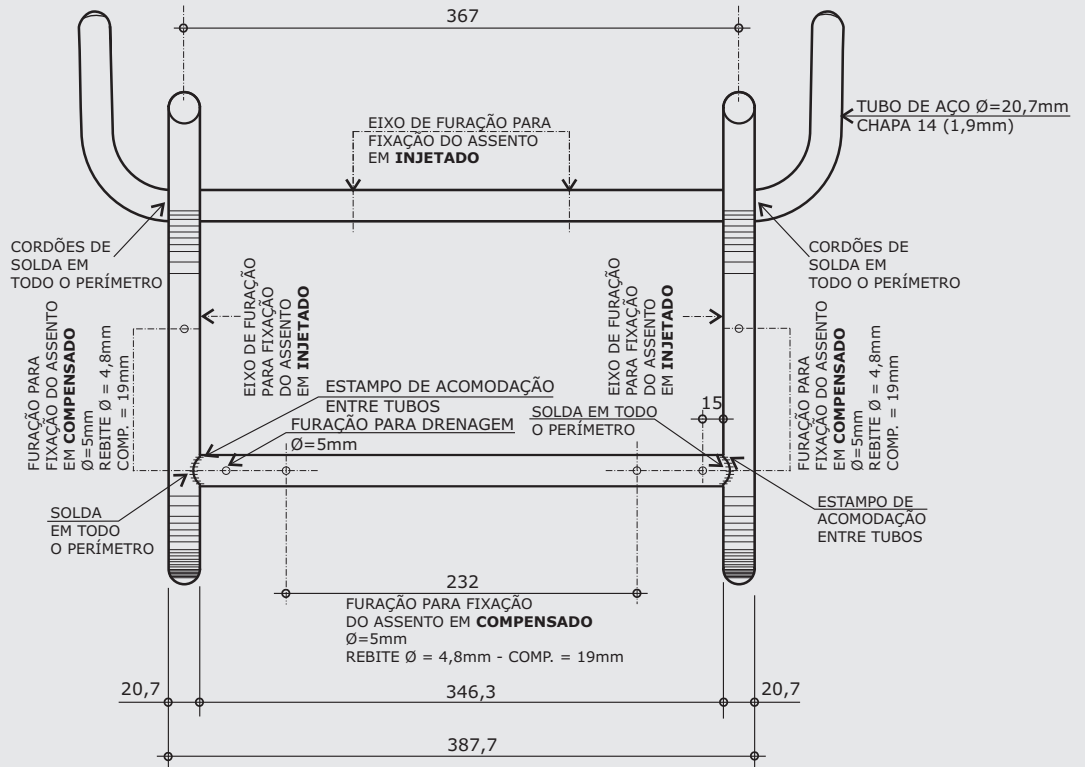

**VISTA SUPERIOR DA ESTRUTURA**  
 ESC. 1:5

medidas em milímetros

\* Projeto FDE com cessão de uso ao FNDE conforme Acordo de Cooperação Técnica (D.O.U. 25/03/2009)

**CJA-03**

PÁGINA 19/28  
 REVISÃO 5  
 DATA 02/04/13

DISCRIMINAÇÃO

**Conjunto  
 para aluno  
 tamanho 3  
 (CADEIRA)**

Modelo FDE \*

ALTURA DO ALUNO  
 de 1,19m a 1,42m

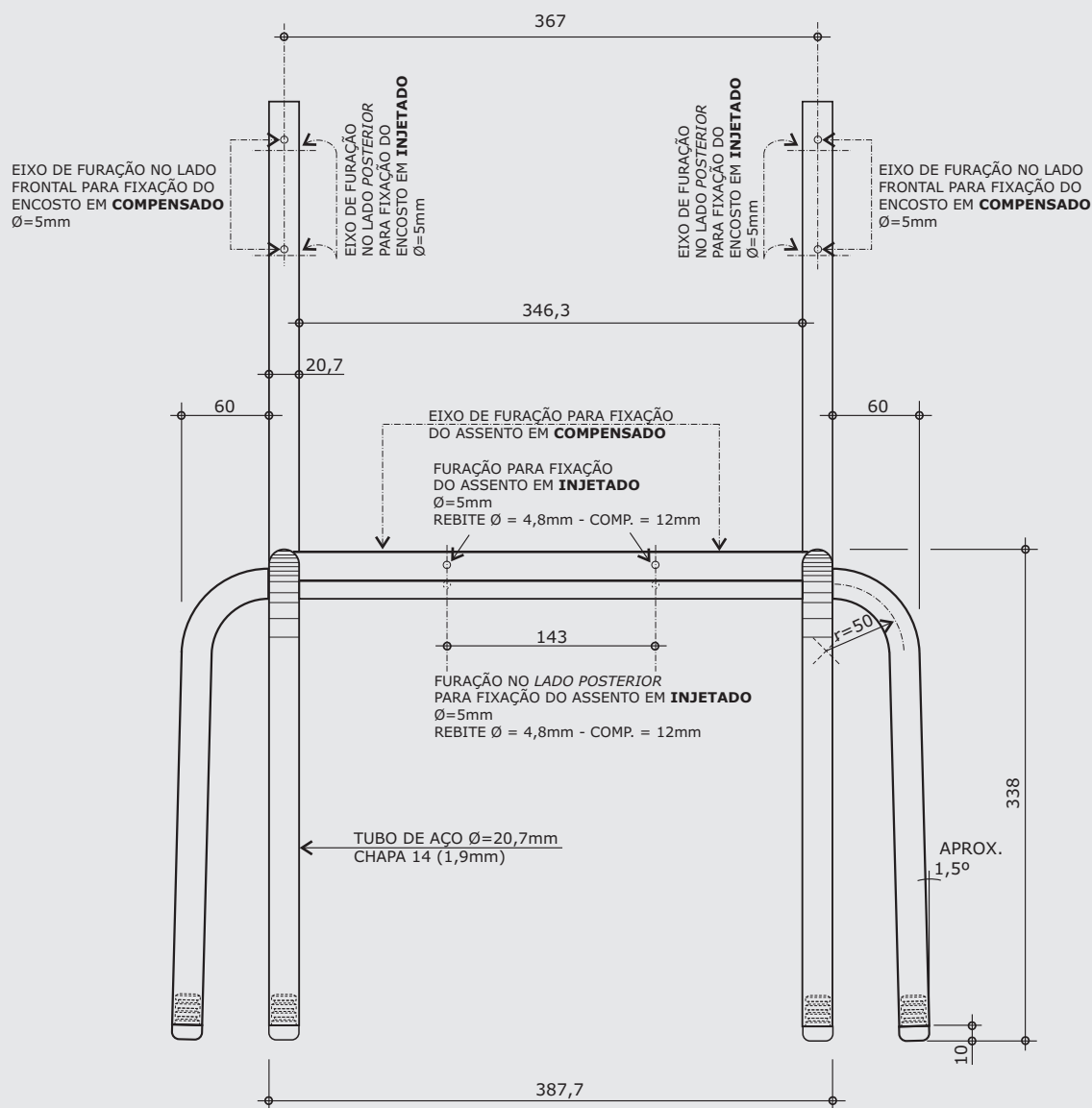

**VISTA FRONTAL DA ESTRUTURA**  
 ESC. 1:5

medidas em milímetros

\* Projeto FDE com cessão de uso ao FNDE conforme Acordo de Cooperação Técnica (D.O.U. 25/03/2009)



# DETALHE 7 - ENCOSTO EM POLIPROPILENO INJETADO

## CJA-03

PÁGINA 21/28

REVISÃO 5

DATA 02/04/13

DISCRIMINAÇÃO

**Conjunto para aluno tamanho 3 (CADEIRA)**

Modelo FDE \*

ALTURA DO ALUNO de 1,19m a 1,42m

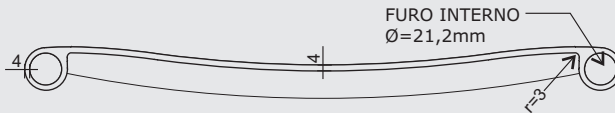

### CORTE AA

ESC. 1:5

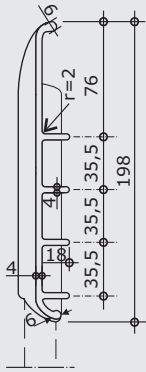
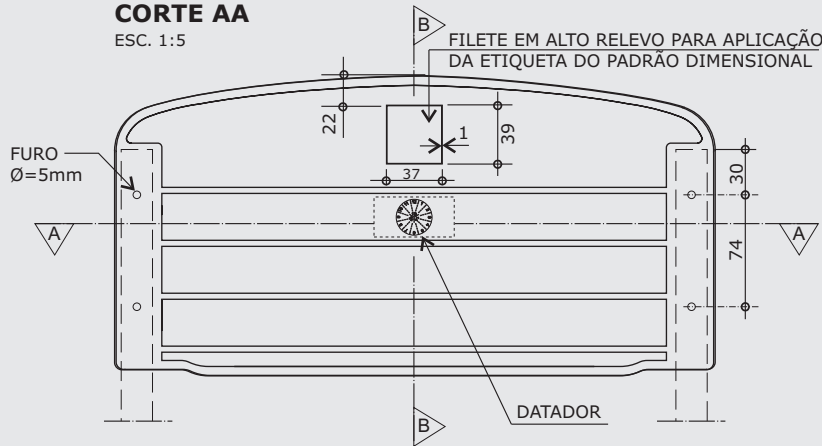

### CORTE BB

ESC. 1:5

### VISTA POSTERIOR

ESC. 1:5

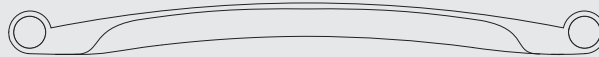

### VISTA INFERIOR

ESC. 1:5

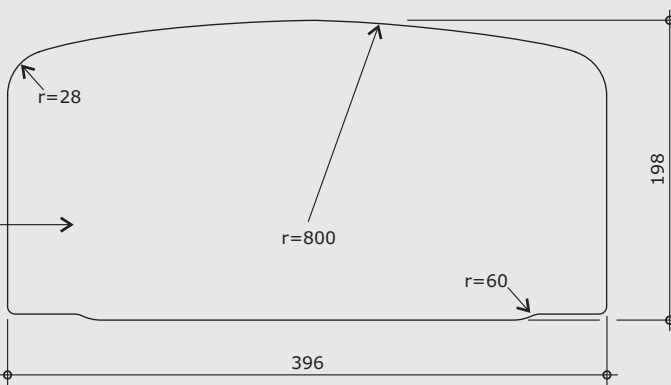

POLIPROPILENO COPOLÍMERO INJETADO  
COR: AMARELO



### VISTA LATERAL

ESC. 1:5

### VISTA FRONTAL

ESC. 1:5

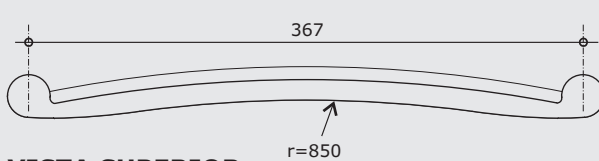

### VISTA SUPERIOR

ESC. 1:5

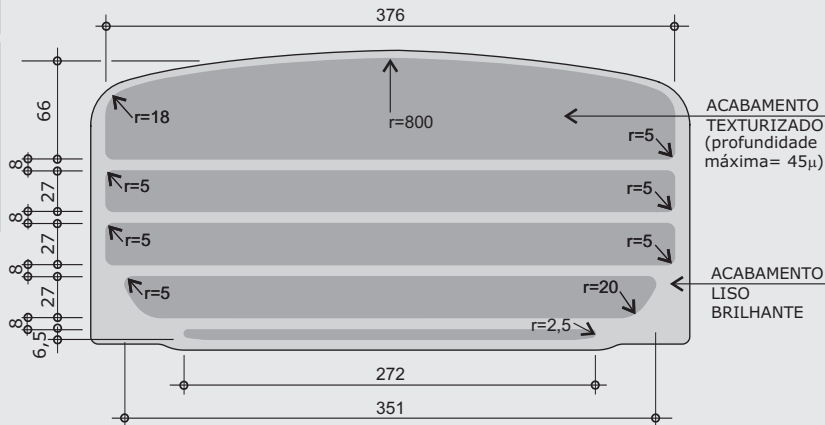

### VISTA FRONTAL - ACABAMENTO

ESC. 1:5

medidas em milímetros

Apresentar em relevo no material injetado a seguinte informação:



nome do fabricante do componente

modelo FDE-FNDE

datador conforme figura abaixo:



Obs: Retirar amostra do padrão de textura.

\* Projeto FDE com cessão de uso ao FNDE conforme Acordo de Cooperação Técnica (D.O.U. 25/03/2009)

CJA-03

PÁGINA 22/28  
 REVISÃO 5  
 DATA 02/04/13

DISCRIMINAÇÃO

Conjunto para aluno tamanho 3 (CADEIRA)

Modelo FDE \*

ALTURA DO ALUNO de 1,19m a 1,42m

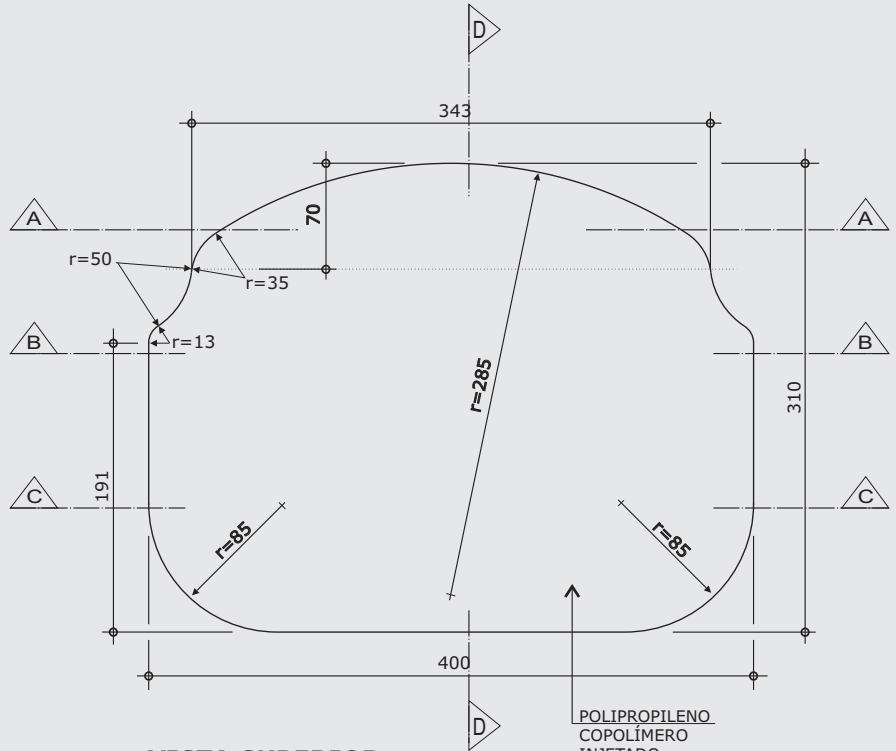
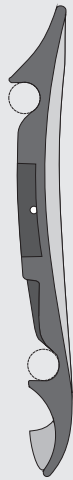

**CORTE DD**  
 ESC. 1:5

**VISTA SUPERIOR**  
 ESC. 1:5

POLIPROPILENO  
 COPOLÍMERO  
 INJETADO  
 COR: AMARELO

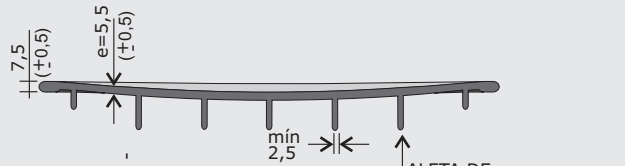

**CORTE AA**  
 ESC. 1:5

ALETA DE TRANSIÇÃO  
 (h=VARIÁVEL e<sub>mín</sub> = 2,5)

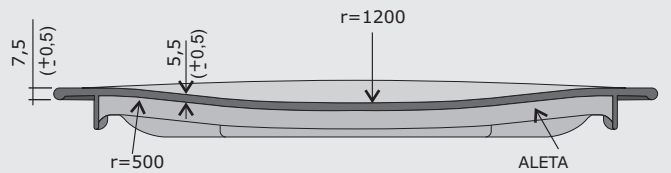

**CORTE BB**  
 ESC. 1:5

ALETA ESTRUTURAL  
 (h=12 e<sub>mín</sub> = 2,5)

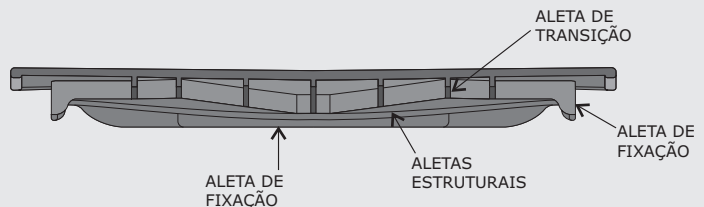

**CORTE CC**  
 ESC. 1:5

medidas em milímetros

**Obs: Retirar amostra do padrão de textura.**

\* Projeto FDE com cessão de uso ao FNDE conforme Acordo de Cooperação Técnica (D.O.U. 25/03/2009)

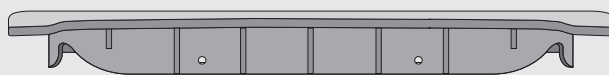

**VISTA POSTERIOR**

ESC. 1:5

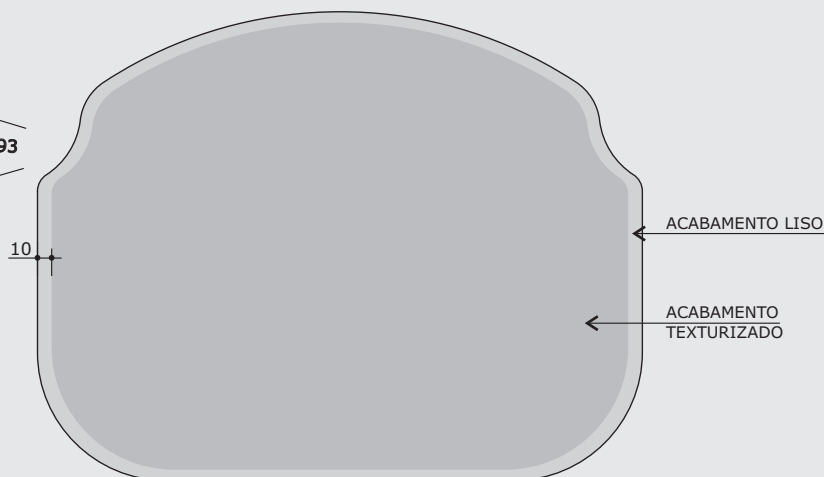
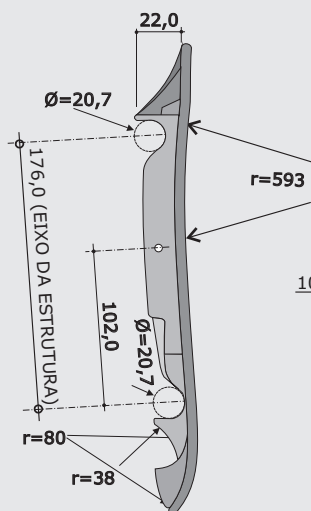

**VISTA LATERAL**

ESC. 1:5

**VISTA SUPERIOR - ACABAMENTO**

ESC. 1:5

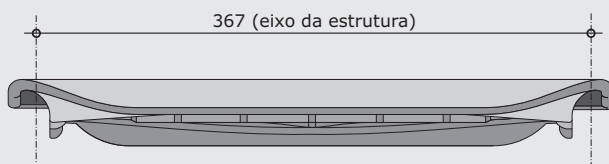

**VISTA FRONTAL**

ESC. 1:5

Apresentar em relevo no material injetado a seguinte informação:



nome do fabricante do componente

modelo **FDE-FNDE**

datador conforme figura abaixo:



ALETA ESTRUTURAL (h=12mm)

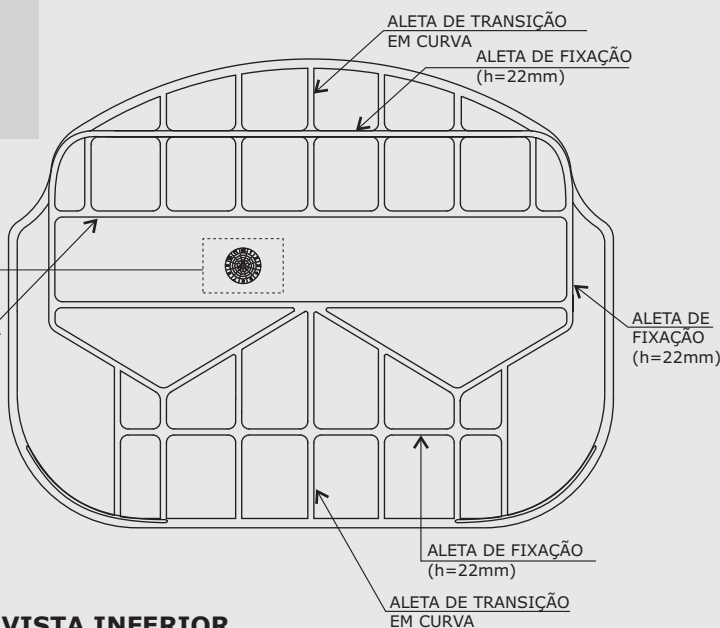

**VISTA INFERIOR**

ESC. 1:5

medidas em milímetros

**CJA-03**

PÁGINA 23/28

REVISÃO 5

DATA 02/04/13

DISCRIMINAÇÃO

**Conjunto para aluno tamanho 3 (CADEIRA)**

Modelo FDE \*

ALTURA DO ALUNO de 1,19m a 1,42m

**Obs: Retirar amostra do padrão de textura.**

\* Projeto FDE com cessão de uso ao FNDE conforme Acordo de Cooperação Técnica (D.O.U. 25/03/2009)

CJA-03

PÁGINA 24/28

REVISÃO 5

DATA 02/04/13

DISCRIMINAÇÃO

Conjunto para aluno tamanho 3 (CADEIRA)

Modelo FDE \*

ALTURA DO ALUNO de 1,19m a 1,42m



CORTE AA

ESC. 1:5

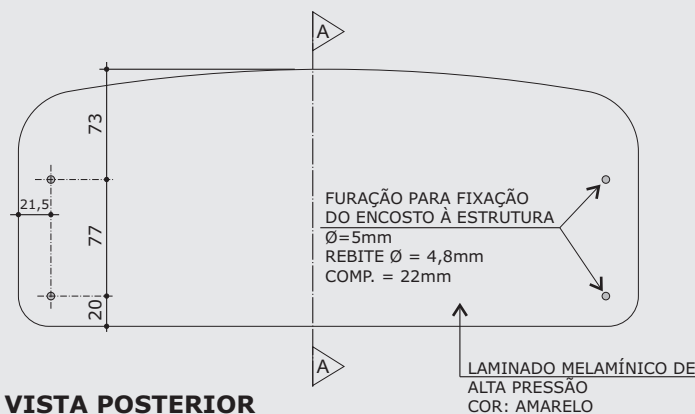

VISTA POSTERIOR

ESC. 1:5



VISTA LATERAL

ESC. 1:5

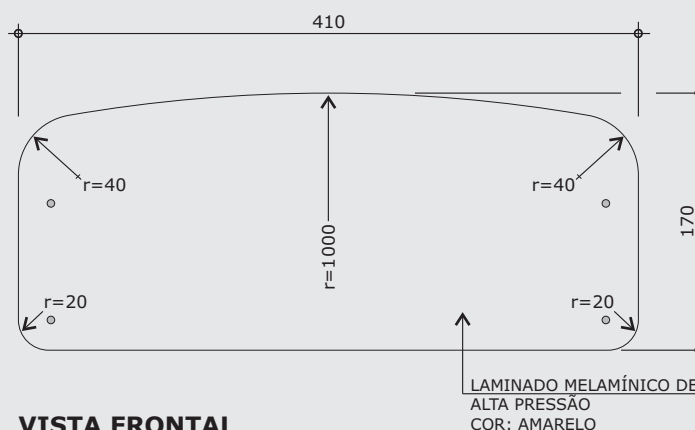

VISTA FRONTAL

ESC. 1:5

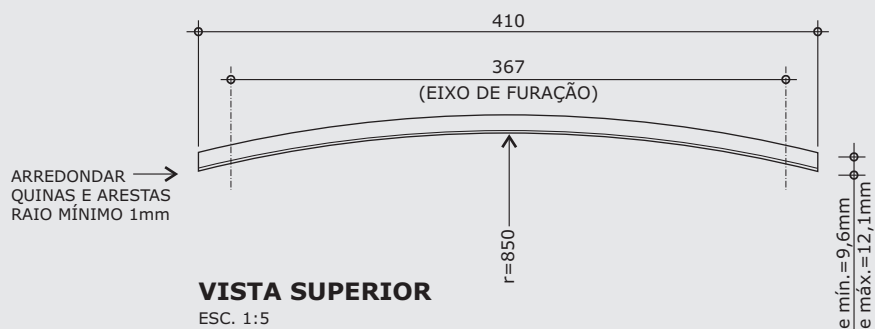

VISTA SUPERIOR

ESC. 1:5

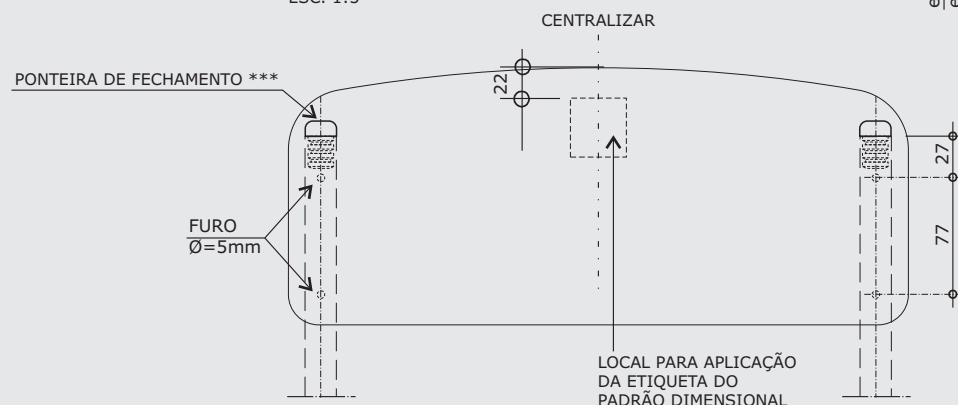

MONTAGEM

ESC. 1:5

\*\*\* Ponteiras de fechamento de topo somente deverão ser utilizadas em casos de assento e encosto confeccionados em compensado anatômico.

medidas em milímetros

\* Projeto FDE com cessão de uso ao FNDE conforme Acordo de Cooperação Técnica (D.O.U. 25/03/2009)

CJA-03

PÁGINA 25/28

REVISÃO 5

DATA 02/04/13

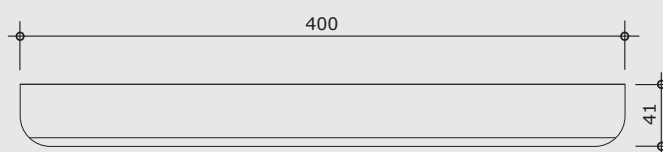

**VISTA FRONTAL**  
ESC. 1:5

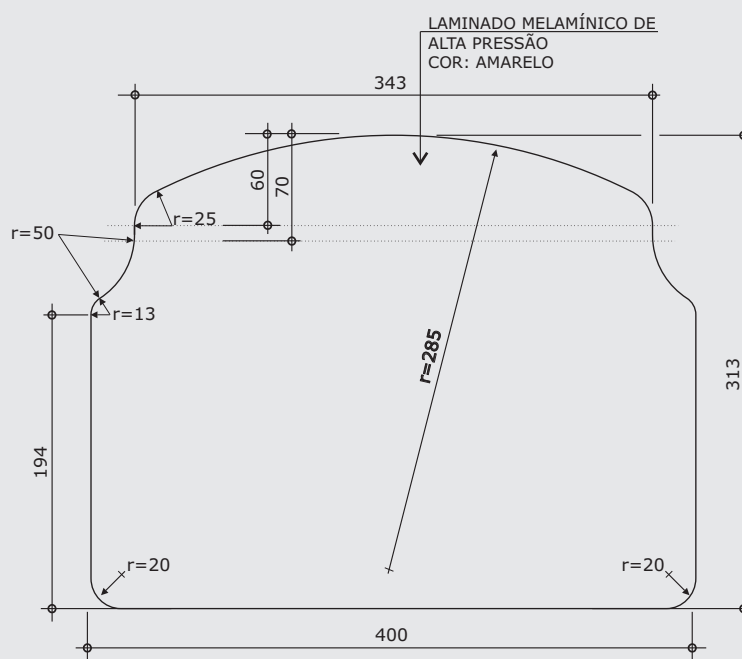

**VISTA SUPERIOR**  
ESC. 1:5

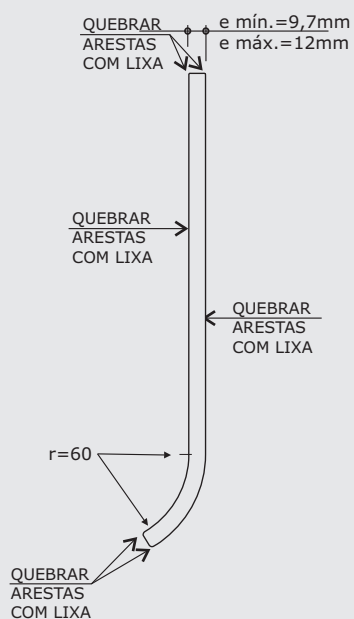

**VISTA LATERAL**  
ESC. 1:5

DISCRIMINAÇÃO

**Conjunto  
para aluno  
tamanho 3  
(CADEIRA)**

Modelo FDE \*

ALTURA DO ALUNO  
de 1,19m a 1,42m

medidas em milímetros

**CJA-03**

PÁGINA 26/28

REVISÃO 5

DATA 02/04/13

DISCRIMINAÇÃO

**Conjunto  
para aluno  
tamanho 3  
(CADEIRA)**

Modelo FDE \*

ALTURA DO ALUNO  
de 1,19m a 1,42m

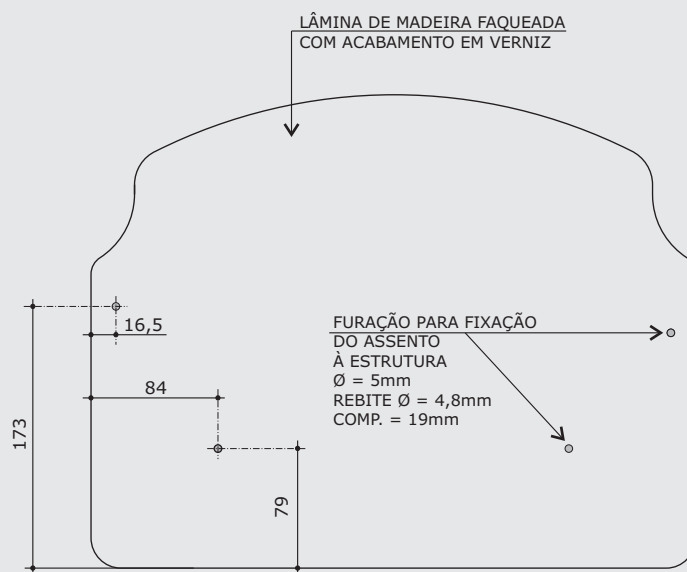

**VISTA INFERIOR**

ESC. 1:5



**MONTAGEM**

ESC. 1:5

medidas em milímetros

\* Projeto FDE com cessão de uso ao FNDE conforme Acordo de Cooperação Técnica (D.O.U. 25/03/2009)

DETALHE 9 - SAPATA

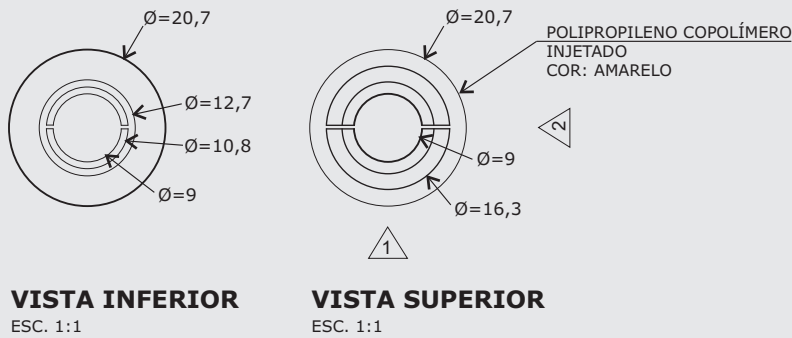
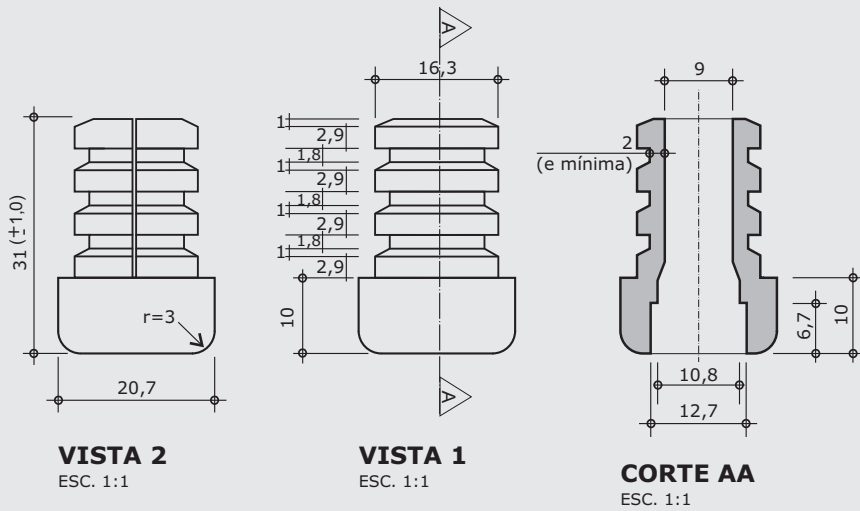

SAPATA

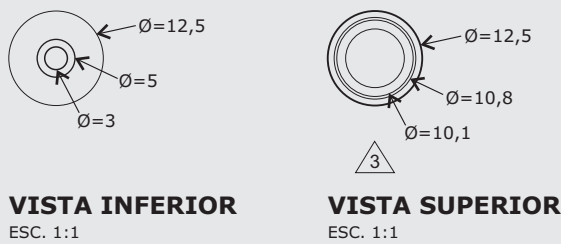
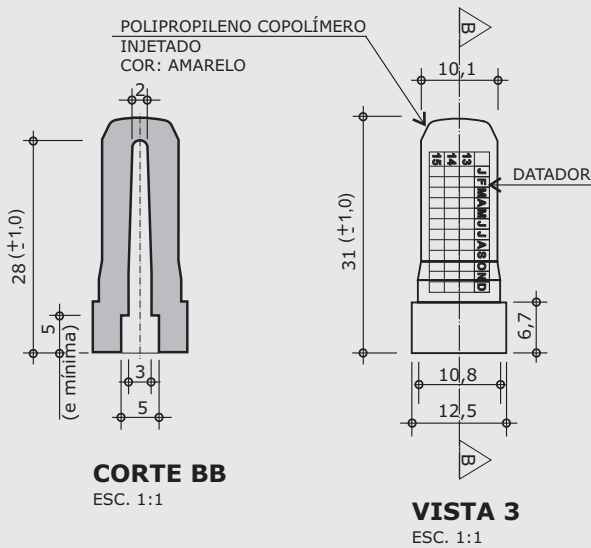

PINO EXPANSOR

CJA-03

PÁGINA 27/28  
REVISÃO 5  
DATA 02/04/13

DISCRIMINAÇÃO

Conjunto para aluno tamanho 3 (CADEIRA)

Modelo FDE \*

ALTURA DO ALUNO de 1,19m a 1,42m

Apresentar em relevo no material injetado a seguinte informação:



nome do fabricante do componente

modelo FDE-FNDE

datador conforme figura abaixo:

	J	F	M	A	M	J	J	A	S	O	N	D
13												
14												
15												

medidas em milímetros

\* Projeto FDE com cessão de uso ao FNDE conforme Acordo de Cooperação Técnica (D.O.U. 25/03/2009)

**CJA-03**

PÁGINA **28/28**  
 REVISÃO **5**  
 DATA **02/04/13**

DISCRIMINAÇÃO

**Conjunto para aluno tamanho 3**

Modelo FDE \*

ALTURA DO ALUNO **de 1,19m a 1,42m**

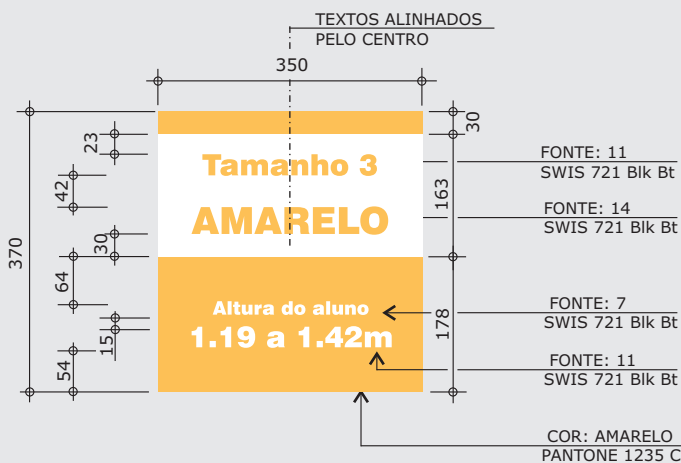

ETIQUETA - IDENTIFICAÇÃO DO PRADRÃO DIMENSIONAL  
 ESC. 1:1

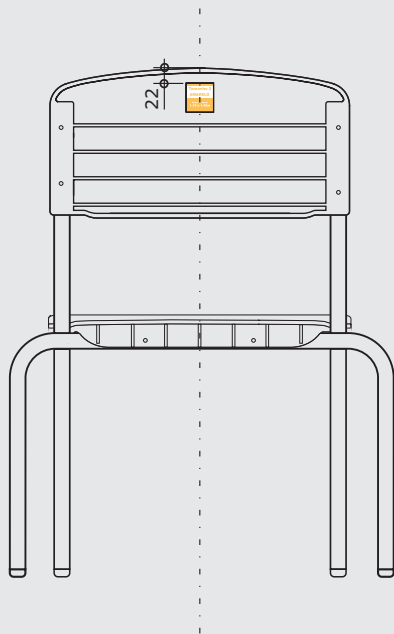

ETIQUETA CENTRALIZADA  
 EM RELAÇÃO AO ENCOSTO

APLICAÇÃO DA ETIQUETA  
 VISTA POSTERIOR DA CADEIRA  
 ESC. 1:10

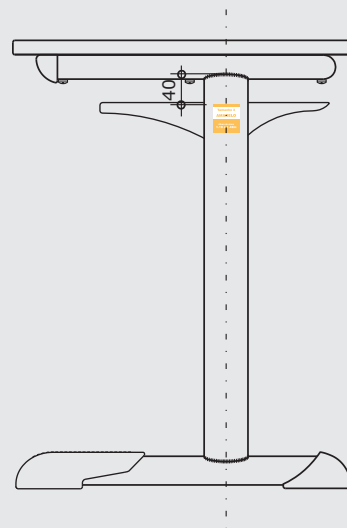

ETIQUETA CENTRALIZADA  
 EM RELAÇÃO AO TUBO

APLICAÇÃO DA ETIQUETA  
 VISTA LATERAL DIREITA DA MESA  
 ESC. 1:10

medidas em milímetros

\* Projeto FDE com cessão de uso ao FNDE conforme Acordo de Cooperação Técnica (D.O.U. 25/03/2009)