



PREFEITURA MUNICIPAL DE CASTANHAL
SECRETARIA MUNICIPAL DE SUPRIMENTO E LICITAÇÃO



EDITAL DE PREGÃO ELETRÔNICO SRP N° 045/2019/PMC
DATA DA REALIZAÇÃO: 07/10/2019 **HORÁRIO: 09h00min**
ENDEREÇO ELETRÔNICO: www.comprasnet.gov.br

A **PREFEITURA MUNICIPAL DE CASTANHAL/PARÁ**, por meio da **Secretaria Municipal de Suprimento e Licitação**, sediada à Av. Barão do Rio Branco, n.º 2232, Bairro: Centro, neste Município de Castanhal/Pará, através do seu Pregoeiro, designado pela Portaria n.º 2.251/2018, datada de 28/11/2018, torna público que se acha aberta nesta unidade licitação na modalidade **PREGÃO**, na forma **ELETRÔNICA**, para **REGISTRO DE PREÇOS** do tipo "**MENOR PREÇO POR ITEM**", **Processo n.º 2019/8/1451**, objetivando a **CONTRATAÇÃO DE EMPRESA ESPECIALIZADA NO FORNECIMENTO DE CESTOS QUADRADOS, CESTOS REDONDOS, POSTES COM CESTOS, POSTES SEM CESTO E CONTAINERS PARA LIXOS, COM ENTREGAS PARCELADAS, DE ACORDO COM A NECESSIDADE DA SECRETARIA MUNICIPAL DE INFRAESTRUTURA, POR UM PERÍODO DE 12 (DOZE) MESES**, de acordo com as especificações constantes do Anexo I.

O procedimento licitatório obedecerá, integralmente, às disposições da Lei n° 10.520/2002, Lei Federal n° 8.666, de 21 de junho de 1993, Decreto 5.450/2005, de 31 de maio de 2005, Decreto 3.555/2000, de 08 de agosto de 2000, bem como exigências previstas neste Edital e seus anexos.

O presente Pregão será realizado à distância em sessão pública, por meio de sistema promotor de comunicação pela internet, sendo conduzido pelo (a) Pregoeiro (a) da entidade promotora da licitação, com apoio técnico e operacional da Secretaria de Logística e Tecnologia da Informação do Ministério do Planejamento, Orçamento e Gestão, que atuará como provedor do sistema eletrônico, conforme Art. 2º, § 4º do Decreto 5.450 de 31 de maio de 2005.

A sessão pública de Pregão Eletrônico terá início com a divulgação das Propostas de Preços e início da etapa de lances no dia, hora e endereço eletrônico abaixo discriminados:

ENDEREÇO ELETRÔNICO: www.comprasnet.gov.br
Unidade Administrativa de Serviços Gerais (**UASG**): **980447**

ENVIO DA PROPOSTA:
A partir da publicação deste Edital.

INÍCIO DA SESSÃO PÚBLICA:

Data: 07/10/2019 às 09:00 h

Todas as referências de tempo no Edital, no Aviso e durante a Sessão Pública, observarão, obrigatoriamente, o horário de Brasília-DF e, dessa forma, serão registradas no sistema eletrônico e na documentação relativa ao certame.



1 - DO OBJETO

1.1 – A presente licitação, na modalidade Pregão, na forma Eletrônica, tem por objeto a **CONTRATAÇÃO DE EMPRESA ESPECIALIZADA NO FORNECIMENTO DE CESTOS QUADRADOS, CESTOS REDONDOS, POSTES COM CESTOS, POSTES SEM CESTO E CONTAINERS PARA LIXOS, COM ENTREGAS PARCELADAS, DE ACORDO COM A NECESSIDADE DA SECRETARIA MUNICIPAL DE INFRAESTRUTURA, POR UM PERÍODO DE 12 (DOZE) MESES**, conforme figuras de 01 (um a 07 (sete), nas quantidades, especificações e condições estabelecidas no Termo de Referência (Anexo I do Edital);

1.2 - Os produtos deverão atender as normas do Código de Defesa do Consumidor, devendo ser embalados, transportados e entregues em consonância com os preceitos deste Edital e seus anexos, de forma a assegurar sua condição para o uso fim.

1.3 - O Edital estará disponível nos sites: www.castanhal.pa.gov.br/portal-da-transparencia/licitacoes-contratos-e-convenios e www.comprasnet.gov.br e e-mail pregaoeletronico@castanhal.pa.gov.br, a partir da data da publicação.

1.4 - Havendo discordância entre as especificações deste objeto descritas no COMPRASNET-CATMAT e as especificações constantes no Edital e seus anexos, prevalecerão às últimas.

2 - DA ATA DE REGISTRO DE PREÇOS

2.1 - O Registro de Preços será formalizado por intermédio da Ata de Registro de Preços, na forma do Anexo V, e nas condições previstas neste Edital.

2.2 - A Ata de Registro de Preços resultante deste certame terá vigência de até 12 (doze) meses, a contar da data de sua assinatura, com eficácia após a publicação do seu extrato no Diário Oficial do Município – DOM.

2.2.1 - O referido prazo terá início e vencimento em dia de expediente, devendo excluir-se o primeiro e incluir o último.

3 - DOS USUÁRIOS DA ATA DE REGISTRO DE PREÇOS

3.1 - Poderão utilizar-se deste Registro de Preços qualquer órgão ou entidade da Administração que não tenha participado do certame, mediante prévia consulta ao órgão gerenciador, PREFEITURA MUNICIPAL DE CASTANHAL/PMC, desde que devidamente comprovada à vantagem e, respeitadas no que couber, as condições e as regras estabelecidas na Lei n.º 8.666/93 e no Decreto n.º 7.892/2013, e suas alterações posteriores.

3.2 - Os órgãos participantes do registro preços deverão, quando da necessidade de contratação, recorrer ao órgão gerenciador da Ata de Registro de Preços, para que este proceda à indicação do fornecedor e respectivos preços a serem praticados.

3.3 - Caberá ao fornecedor beneficiário da Ata de Registro de Preços, observadas as condições nela estabelecidas, optar pela aceitação ou não do fornecimento, até o limite do quantitativo de 50% registrado, desde que este fornecimento não prejudique as obrigações anteriormente assumidas.

4 - DAS CONDIÇÕES DE GERENCIAMENTO

4.1 - A PMC será o órgão responsável pelos atos de controle e gerenciamento da Ata de Registro de Preços decorrentes desta licitação e indicará, sempre que solicitado pelos órgãos usuários, respeitada a ordem de registro e os quantitativos a serem adquiridos, os fornecedores para os quais serão emitidos os pedidos.

4.2 - Somente quando o primeiro LICITANTE registrado atingir a totalidade do seu limite de fornecimento estabelecido na Ata de Registro de Preços será indicado o segundo e assim sucessivamente, podendo ser indicados mais de um, ao mesmo tempo, quando o quantitativo do pedido de fornecimento for superior à capacidade do LICITANTE da vez.

4.2.1 - A convocação dos fornecedores, pela PMC, será formalizada e conterà o endereço e o prazo máximo em que deverão comparecer para retirar o respectivo pedido.



4.2.2 - O fornecedor convocado na forma do subitem anterior que não comparecer, não retirar o pedido no prazo estipulado ou não cumprir as obrigações estabelecidas na Ata de Registro de Preços, estará sujeito às sanções previstas neste Edital.

4.3 - Quando comprovada uma dessas hipóteses, a PMC poderá indicar o próximo fornecedor a ser destinado o pedido, sem prejuízo da abertura de processo administrativo para aplicação de penalidades.

5 - DAS CONDIÇÕES PARA PARTICIPAÇÃO

5.1 - Poderão participar deste Pregão os licitantes que:

5.1.1 - Desempenham atividade pertinente e compatível com o objeto deste Pregão e que estejam previamente cadastrados no Sistema de Cadastramento Unificado de Fornecedores - SICAF e no sistema eletrônico provido pela Secretaria de Logística e Tecnologia da Informação (SLTI) do Ministério do Planejamento, Orçamento e Gestão, por meio do sítio www.comprasnet.gov.br;

5.1.2 - Atendam às exigências constantes neste Edital e nos seus anexos, em especial quanto à documentação requerida para sua habilitação;

5.1.3 - O cadastramento no SICAF poderá ser realizado pelo interessado em qualquer unidade de cadastramento dos órgãos ou entidades da Presidência da República, dos Ministérios, das Autarquias e das Fundações que participam do Sistema Integrado de Serviços Gerais - SISG, localizada nas Unidades da Federação.

5.1.4 - Como condição de participação neste pregão, a licitante deverá manifestar em campo próprio do sistema eletrônico o pleno conhecimento e atendimento das exigências de habilitação e que sua proposta está em conformidade com as exigências deste instrumento convocatório.

5.1.5 - A declaração falsa relativa ao cumprimento dos requisitos de habilitação e proposta sujeitarão a licitante às sanções penais e administrativas.

5.2 - Não será admitida nesta licitação a participação de empresas:

5.2.1 - que estejam com falência declarada, recuperação judicial, recuperação extrajudicial, sob concurso de credores, em dissolução ou liquidação;

5.2.2 - estrangeiras que não funcionem no país;

5.2.3 - que estejam com direito suspenso de licitar e contratar com a Administração Pública Municipal, no âmbito da **Prefeitura Municipal de Castanhal** (art. 87, inciso III, da Lei nº 8.666/93), ou que tenham sido declaradas inidôneas por órgão da Administração Pública (art. 87, inciso IV, da Lei nº 8.666/93), bem como tenham sido descredenciadas do SICAF ou ainda, as que incorreram nas hipóteses previstas no art. 7º da Lei nº 10.520/02, ficando a empresa impedida de contratar com a administração pública por período não superior a 05 (cinco) anos;

5.2.4 - que estejam reunidas em consórcio e sejam controladoras, coligadas ou subsidiária entre si, qualquer que seja sua forma de constituição;

5.2.5 - que possuam entre seus dirigentes, gerentes, sócios detentores de mais de 10% (dez por cento) do capital social, responsáveis e técnicos que sejam administradores ou servidores do Município de Castanhal, na data da publicação do Edital, na forma do art. 9º, inciso III, da Lei nº 8.666/93.

5.2.6 - Não poderão participar da presente licitação, empresas que apresentem mais de uma Proposta.

5.2.7 - Empresas que não desempenharem atividade pertinente compatível com o objeto desta licitação.



6 - DO CREDENCIAMENTO NO SISTEMA ELETRÔNICO

6.1 - O credenciamento dar-se-á pela atribuição de chave de identificação e de senha, pessoal e intransferível, para acesso ao sistema eletrônico, no portal *comprasnet*.

6.2 - O credenciamento do licitante dependerá de registro cadastral atualizado no Sistema de Cadastramento Unificado de Fornecedores – SICAF, que também será requisito obrigatório para fins de habilitação.

6.3 - O credenciamento no provedor do sistema implica a responsabilidade legal do licitante ou seu representante legal e a presunção de sua capacidade técnica para realização das transações inerentes ao pregão eletrônico.

6.4 - O uso de senha de acesso pelo licitante é de sua responsabilidade exclusiva, incluindo qualquer transação efetuada diretamente ou por seu representante, não cabendo ao provedor do sistema ou a Secretaria Municipal de Suprimento e Licitação, órgão promotor da licitação, responsabilidade por eventuais danos decorrentes de uso indevido da senha, ainda que por terceiros.

6.5 - A perda da senha ou a quebra de sigilo deverão ser comunicadas imediatamente ao provedor do sistema para imediato bloqueio de acesso.

6.6 - O licitante será responsável por todas as transações que forem efetuadas em seu nome no sistema eletrônico, assumindo como firmes e verdadeiras suas propostas e lances.

6.7 - Incumbirá ainda ao licitante acompanhar as operações no sistema eletrônico durante a sessão pública do Pregão, ficando responsável pelo ônus decorrente da perda de negócios diante da inobservância de quaisquer mensagens emitidas pelo sistema ou de sua desconexão.

6.8 - O licitante deverá declarar, no sistema eletrônico, sua condição, ou não, de Empresa de Pequeno Porte - EPP ou Microempresa - ME.

6.9 - A **DECLARAÇÃO FALSA** prestada objetivando os benefícios da Lei Complementar nº 123/06 com alterações da Lei Complementar nº 147/2014, caracterizará o crime de que trata o art. 299 do Código Penal, sem prejuízo do enquadramento em outras figuras penais e das sanções previstas no **item 29** deste Edital.

7- PEDIDOS DE ESCLARECIMENTOS E IMPUGNAÇÕES

7.1 - Os pedidos de esclarecimentos referentes ao presente Edital deverão ser enviados ao Pregoeiro até 03 (três) dias úteis anteriores à data fixada para a abertura de sessão pública, exclusivamente por meio eletrônico via internet, para o endereço de e-mail: pregaoeletronico@castanhal.pa.gov.br, cabendo ao Pregoeiro decidir sobre o questionamento no prazo de 24 (vinte e quatro) horas (art. 19, Decreto nº 5.450/2005).

7.1.1. Os questionamentos respondidos estarão, sempre que possível disponível, no portal www.comprasnet.gov.br, para ciência de todos os interessados.

7.2 - Até 02 (dois) dias úteis antes da data fixada para abertura da sessão pública, qualquer pessoa poderá impugnar o ato convocatório deste Pregão, mediante petição a ser enviada para o e-mail: pregaoeletronico@castanhal.pa.gov.br, ou protocolando na Prefeitura Municipal de Castanhal/PMC no seguinte endereço: Av. Barão do Rio Branco, 2232, Centro – Castanhal/Pa CEP: 68743-050 (art. 18 do Decreto nº 5.450/2005).

7.2.1 - Caberá ao Pregoeiro decidir sobre a impugnação no prazo de até 24 (vinte e quatro) horas (art.18, § 1º, do Decreto nº 5.450/2005).

7.2.2 - Acolhida à impugnação contra o ato convocatório, será definida e publicada nova data para a realização do certame (art.18, § 2º, do Decreto 5.450/2005).

8 - DO CADASTRAMENTO DA PROPOSTA NO SISTEMA



PREFEITURA MUNICIPAL DE CASTANHAL
SECRETARIA MUNICIPAL DE SUPRIMENTO E LICITAÇÃO



8.1 - A participação no Pregão dar-se-á por meio de digitação da senha privativa do licitante e subsequente encaminhamento da Proposta de Preço, a partir da publicação do Edital no Sistema Comprasnet, exclusivamente por meio do sistema eletrônico.

8.2. O licitante será responsável por todas as transações que forem efetuadas em seu nome no sistema eletrônico, assumindo como firmes e verdadeiras sua proposta e lances.

8.3. Incumbirá o licitante acompanhar as operações no sistema eletrônico durante a sessão pública do Pregão, ficando responsável pelo ônus decorrente da perda de negócios, diante da inobservância de quaisquer mensagens emitidas pelo sistema ou de sua desconexão.

8.4. Como requisito para a participação no Pregão o licitante deverá manifestar, **em campo próprio do sistema eletrônico**, o pleno conhecimento e atendimento às exigências de habilitação previstas no **Item 15** deste Edital.

8.4.1. Que cumpre plenamente os requisitos de habilitação e que sua proposta está em conformidade com as exigências do instrumento convocatório;

8.4.2. Declaração de Menor, de que não possui em seu quadro de pessoal empregado com menos de 18 (dezoito) anos em trabalho noturno, perigoso ou insalubre e de 16 (dezesesseis) anos em qualquer trabalho, salvo na condição de aprendiz, a partir de 14 (quatorze) anos, nos termos do inciso XXXIII do art. 7º da Constituição Federal;

8.4.3. Declaração de Inexistência de Fato Impeditivo de sua Habilitação;

8.4.4. Declaração de Elaboração de Proposta Independente;

8.4.5. Declaração de não Utilização de Trabalho Degradante ou Forçado;

8.4.6 Declaração de enquadramento de ME e EPP.

8.5. A Proposta de Preços deverá conter:

8.5.1. Especificação clara e detalhada do objeto, de acordo com o Anexo I deste Edital, sem referência que possam identificar o licitante, sendo vedadas descrições vagas como por exemplo: "modelo xxx", etc.

8.5.2. Os preços unitários dos itens **NÃO** poderão ser superiores aos constantes no **Anexo I** do Edital.

8.5.3. Todos os preços deverão ser expressos em Real (R\$), **com 02 (duas) casas decimais**.

8.6. As propostas poderão conter outros dados e informações que, a critério do licitante, sirvam para melhor documentar e esclarecer o fornecimento do objeto.

8.7. As propostas poderão ser enviadas, substituídas ou excluídas até o momento da abertura da sessão.

8.8. Os preços propostos serão de exclusiva responsabilidade do licitante, não lhe assistindo o direito de pleitear qualquer alteração dos mesmos, sob a alegação de erro, omissão ou qualquer outro pretexto.

8.9. A omissão de qualquer despesa necessária ao perfeito fornecimento do objeto será interpretada como já incluída nos preços, não podendo o licitante pleitear acréscimo após a abertura das propostas.

8.10. Não serão consideradas as propostas com alternativas, devendo os licitantes se limitar às especificações deste Edital.

8.11. A apresentação da(s) proposta(s) implicará plena aceitação, por parte da proponente, das condições estabelecidas neste Edital e seus Anexos.

8.12. O Pregoeiro poderá, caso julgue necessário, solicitar maiores esclarecimentos sobre a composição dos preços propostos.



8.13. Após apresentação da proposta, não caberá desistência, salvo por motivo justo decorrente de fato superveniente e aceito pelo Pregoeiro.

8.14. Serão **desclassificadas** as propostas que não atendam às exigências do presente Edital e seus Anexos, sejam omissas ou apresentem irregularidades, ou apresentem defeitos capazes de dificultar o seu julgamento.

8.15. Por ocasião do envio da proposta, o licitante enquadrado como **Microempresa – ME ou Empresa de Pequeno Porte – EPP** deverá **declarar**, em campo próprio do sistema, que atende aos requisitos do art. 3º da Lei Complementar nº 123/06 e Lei Complementar 147/2014, para fazer jus aos benefícios previstos na referida lei.

8.16. Qualquer elemento que possa identificar o licitante importará a desclassificação da proposta.

9 - DO INÍCIO DA SESSÃO PÚBLICA

9.1 - A partir do horário previsto no preâmbulo deste Edital terá início a sessão pública deste Pregão Eletrônico, com a divulgação das propostas de preços recebidas, conforme Edital.

9.2 - A comunicação entre o (a) Pregoeiro (a) e os licitantes ocorrerá mediante troca de mensagens (*via chat*), em campo próprio do sistema eletrônico.

9.3 - As propostas de preços contendo a descrição do objeto, o valor e os eventuais anexos estarão disponíveis na internet.

9.4 - Após a abertura, o (a) Pregoeiro (a) verificará as propostas apresentadas, desclassificando aquelas que não apresentarem conformidade com os requisitos estabelecidos neste edital.

9.5 - Cabe ao licitante acompanhar as operações no sistema eletrônico durante a sessão pública do Pregão, ficando responsável pelo ônus decorrente da perda de negócios diante da inobservância de qualquer mensagem emitida pelo sistema ou de sua desconexão.

9.6. Os Licitantes deverão manter a impessoalidade, não se identificando, sob pena de serem excluídos do certame pelo (a) Pregoeiro (a).

10 - DA CLASSIFICAÇÃO DAS PROPOSTAS

10.1 - O (A) Pregoeiro (a) verificará as propostas apresentadas, desclassificando, motivadamente, aquelas que não estejam em conformidade com os requisitos estabelecidos neste Edital e seus Anexos, que sejam omissas, apresentem irregularidades ou defeitos capazes de dificultar o julgamento.

10.2 - Serão desclassificadas, e não participarão da etapa de lances, as propostas cuja descrição não atendam as especificações mínimas exigidas no edital, ou com expressões vagas que não definam o objeto.

10.3 - A desclassificação de proposta será sempre fundamentada e registrada no sistema, com acompanhamento em tempo real por todos os participantes.

10.4 - O sistema ordenará, automaticamente, as propostas classificadas pelo (a) Pregoeiro (a), e somente estas participarão da fase de lance.

10.5 - As propostas contendo a descrição do objeto, valor e eventuais anexos estarão disponíveis na internet.

11 - DA FASE DE LANCES

11.1 - Iniciada a etapa competitiva, os licitantes poderão encaminhar lances exclusivamente por meio do sistema eletrônico, sendo cada licitante imediatamente informado do seu recebimento e respectivo horário de registro e valor.



11.2 - Os **lances** serão ofertados por **ITEM** e o critério de julgamento será o de **MENOR PREÇO UNITÁRIO**.

11.3. Os lances apresentados e levados em consideração para efeito de julgamento serão de exclusiva e total responsabilidade da licitante, não lhe cabendo o direito de pleitear qualquer alteração.

11.4. Os licitantes poderão oferecer lances sucessivos, observando o horário fixado e as regras de aceitação dos mesmos.

11.4.1. O licitante poderá oferecer lance inferior ao último por ele ofertado, ainda que superior ao menor registrado no sistema, objetivando uma melhor posição na ordem de classificação dos lances. Assim, caso o primeiro venha a ser inabilitado será chamado o licitante na imediata ordem de classificação dos lances (2º melhor lance).

11.5. Durante o transcurso da sessão pública, os licitantes serão informados, em tempo real, do valor do melhor lance registrado que tenha sido apresentado pelas demais licitantes, vedado à identificação do detentor do lance.

11.5.1. Lances considerados inexecutáveis serão excluídos do sistema pelo (a) Pregoeiro (a), que alertará os licitantes quanto à necessidade de cumprimento das obrigações previstas no Edital e seus Anexos e a possibilidade de aplicação de sanções administrativas.

11.6. Não serão aceitos dois ou mais lances de mesmo valor, prevalecendo aquele que for recebido e registrado em primeiro lugar.

11.7. No caso de desconexão com o pregoeiro, no decorrer da etapa competitiva do Pregão, o sistema eletrônico poderá permanecer acessível aos licitantes para a recepção dos lances.

11.7.1. O (A) pregoeiro (a), quando possível, dará continuidade à sua atuação no certame, sem prejuízo dos atos realizados.

11.7.2. Quando a desconexão persistir por tempo **superior a 10 (dez) minutos**, a sessão do Pregão será suspensa e terá reinício somente após comunicação expressa do pregoeiro aos participantes.

11.8. A etapa de lances da sessão pública será encerrada mediante aviso de fechamento iminente dos lances, emitido pelo sistema eletrônico aos licitantes, após o que transcorrerá período de tempo de até 30 (trinta) minutos, aleatoriamente determinado também pelo sistema eletrônico, findo o qual será automaticamente encerrada a recepção de lances.

11.8.1. Alternativamente ao disposto no **subitem 11.8** deste Edital, o encerramento da sessão pública poderá ser efetuado por decisão do Pregoeiro, mediante encaminhamento de aviso de fechamento iminente dos lances e subsequente transcurso do prazo de **até 30 (trinta) minutos** determinados aleatoriamente pelo próprio sistema, findo o qual será encerrada a recepção de lance.

11.9. Caso não se realize lance, será verificada a conformidade entre a proposta de menor preço e o valor estimado para a contratação.

11.10. Apurada a proposta final classificada em primeiro lugar, o (a) Pregoeiro (a) poderá encaminhar, pelo sistema eletrônico, contraproposta ao licitante para que seja obtido melhor preço, observado o critério de julgamento, não se admitindo negociar condições diferentes daquelas previstas neste Edital.

11.10.1. A negociação será realizada por meio do sistema, podendo ser acompanhada pelos demais licitantes.

11.11. Após a negociação do preço, o (a) Pregoeiro (a) iniciará a fase de aceitação e julgamento da proposta.



Das Microempresas – ME e Empresas de Pequeno Porte – EPP

11.12. Após a fase de lances, será assegurada, como critério de desempate, preferência de contratação para as **Microempresas – ME's e Empresas de Pequeno Porte – EPP's**.

11.12.1. Entende-se por empate aquelas situações em que as propostas apresentadas pelas **ME's e EPP's** sejam iguais ou até **5% (cinco por cento)** superior ao melhor preço.

11.13. Ocorrendo o empate, proceder-se-á da seguinte forma:

11.13.1. A **ME ou EPP** melhor classificada poderá apresentar proposta de preço inferior àquela considerada vencedora do certame, situação em que será adjudicado em seu favor o objeto licitado;

11.13.2. Não ocorrendo à contratação da **ME ou EPP**, na forma do subitem anterior, serão convocadas as remanescentes na ordem classificatória, para o exercício do mesmo direito.

11.14. Na hipótese do não uso do direito de preferência, o objeto licitado será adjudicado em favor da proposta originalmente vencedora do certame.

11.15. O disposto no **subitem 11.4.1** e seguintes só se aplicará quando a melhor oferta inicial não tiver sido apresentada por **ME ou EPP** (art.45, §2º da Lei Complementar nº 123/06).

11.16. A **ME ou EPP** mais bem classificada será convocada para apresentar nova proposta no prazo máximo de 05 (cinco) minutos, sob pena de preclusão.

12 – DA ACEITAÇÃO E JULGAMENTO DAS PROPOSTAS

12.1 – O (A) Pregoeiro (a) efetuará o julgamento das Propostas de Preços de acordo com as exigências contidas no Edital, pelo critério do **MENOR PREÇO UNITÁRIO**, podendo encaminhar, pelo sistema eletrônico, contra proposta diretamente ao licitante que tenha apresentado o lance de menor valor, para que seja obtido preço melhor, bem assim, decidir sobre sua aceitação.

12.2 – O (A) Pregoeiro (a) poderá solicitar parecer de técnicos pertencentes ao quadro de pessoal da Prefeitura Municipal de Castanhal - PMC, ou, ainda, de pessoas físicas ou jurídicas estranhas a ele, para orientar sua decisão.

12.3 - Encerrada a etapa de lances, o (a) Pregoeiro (a) examinará a proposta classificada em primeiro lugar quanto à compatibilidade do preço em relação ao estimado para a contratação e verificará a habilitação do licitante conforme disposições do edital.

12.4 - No caso da proposta ou o lance de menor valor não ser aceitável, ou se o licitante desatender às exigências habilitatórias, o (a) Pregoeiro (a) examinará a proposta ou o lance subsequente, verificando a sua aceitabilidade e procedendo à sua habilitação, na ordem de classificação, e assim sucessivamente, até a apuração de uma proposta ou lance que atenda ao Edital, sendo o respectivo licitante declarado vencedor e a ele adjudicado o objeto do certame.

12.4.1 - Ocorrendo a situação a que se refere o item **12.3**, o (a) Pregoeiro (a) poderá negociar com o licitante para que seja obtido preço melhor em conformidade com o valor estimado para a contratação, não se admitindo negociar condições diferentes das previstas neste Edital, e/ou envio da Proposta Vencedora de preços atualizada e assinada pelo representante legal do licitante ou por seu procurador com poderes para o ato.

12.4.2. A negociação será realizada por meio do sistema, podendo ser acompanhada pelos demais licitantes, **sendo obrigatório envio de resposta pelos participantes do certame**, quando encaminhada via chat, no prazo de **até 10 (dez) minutos**, qualquer pedido de informação ou solicitação feita pelo pregoeiro.

12.4.3. A inobservância do disposto no subitem anterior acarretará a recusa da proposta do licitante, **somente para as negociações com valores acima do estimado/referência**.



PREFEITURA MUNICIPAL DE CASTANHAL
SECRETARIA MUNICIPAL DE SUPRIMENTO E LICITAÇÃO



12.5. Havendo aceitação da proposta classificada em primeiro lugar, o (a) Pregoeiro (a) analisará os documentos de habilitação.

12.6. O (A) Pregoeiro (a) poderá sanar erros ou falhas que não alterem a substância das propostas, dos documentos e sua validade jurídica, mediante despacho fundamentado, registrado em ata e acessível a todos, atribuindo-lhes a eficácia para fins de classificação e habilitação.

13 – DO ENVIO DA PROPOSTA VENCEDORA

13.1. Encerrada as etapas de lances e negociação da sessão pública, o (a) Pregoeiro (a) convocará através do canal de comunicação eletrônica (*chat*), o licitante que apresentar o menor preço para envio da **PROPOSTA DE PREÇOS** atualizada, e assinada pelo representante legal do licitante ou por seu procurador com poderes para o ato, sem rasuras, emendas ou entrelinhas, em até **60 (SESENTA) MINUTOS** contadas a partir da solicitação do (a) Pregoeiro (a), **PREFERENCIALMENTE** em **FORMATO DOC ou PDF - ZIPADO** através do **MÓDULO DE CONVOCAÇÃO DE ANEXOS DO SISTEMA COMPRASNET** ou **na sua impossibilidade, através do e-mail:** pregaoeletronico@castanhal.pa.gov.br as seguintes informações:

13.1.1. Valores expressos, obrigatoriamente, em real;

13.1.1.1. Preço UNITÁRIO e TOTAL do ITEM; os preços serão registrados com 02 (duas) casas decimais, incluído nos mesmos todos os custos diretos e indiretos de despesas, tais como encargos fiscais, comerciais, sociais e trabalhistas e demais despesas decorrentes da execução do objeto.

13.1.1.2. Havendo divergência entre o valor **unitário** e **total** prevalecerá o **unitário**, e entre o expresso em algarismo e por extenso, o **último**.

13.1.2. garantia de fabricação de no mínimo 12 (doze) meses.

13.1.3. descrição de forma clara e sucinta do objeto da presente licitação com indicação expressa de marca do produto, em conformidade com as especificações do Anexo I deste Edital;

13.1.4. DADOS DO LICITANTE: Nome do representante legal da empresa, Razão Social, endereço completo com CEP, telefone, fax, endereço eletrônico (e-mail), número do CNPJ, nome do banco, o código da agência e o número da conta-corrente e praça de pagamento;

13.1.5. Prazo de validade da proposta: não inferior a 90 (noventa) dias, contados a partir da data de sua apresentação.

13.1.6. Prazo de entrega: os objetos deverão ser entregues **até 30 (trinta) dias corridos, a contar do recebimento da nota de empenho e de acordo com a solicitação formal no almoxarifado da Secretaria de Infraestrutura** no endereço informado no Termo de Referência.

13.2. Deverá, ainda, apresentar as seguintes declarações na PROPOSTA:

13.2.1. Declaração expressa de que nos preços cotados estão incluídas todas as **despesas** diretas e indiretas, frete, tributos, taxas de administração, encargos sociais, trabalhistas, transporte e seguro até o destino, lucro, e demais encargos de qualquer natureza necessários ao cumprimento integral do objeto ora licitado, não sendo considerados pleitos de acréscimos a esse ou a qualquer título posteriormente.

13.2.2. Declaração de que cumprirá todos os **prazos** estabelecidos no Edital e seus Anexos.

13.2.3. Declaração de que os valores ofertados na proposta serão **fixos e irrevogáveis**.

13.3. A oferta deverá ser firme e precisa, limitada, rigorosamente, ao objeto desta licitação, sem conter alternativas de preços ou qualquer outra condição que induza o julgamento a ter mais de um resultado, sob pena de desclassificação.

13.4. Após apresentação da proposta não caberá desistência, salvo por motivo justo decorrente de fato superveniente devidamente comprovado e aceito pelo (a) Pregoeiro (a).



13.5. Serão desclassificadas as propostas que não atendam as exigências deste Edital e seus Anexos, sejam omissas ou apresentem irregularidades ou defeitos capazes de dificultar o seu julgamento.

14 - DA APRESENTAÇÃO DE AMOSTRAS E/OU LAUDOS TÉCNICOS

14.1 – A critério da equipe técnica do Pregão e quando solicitado no Anexo I (Termo de Referência), o licitante detentor da melhor proposta será convocado para apresentar laudo(s) técnico(s) e/ou amostra(s)/protótipo(s) em relação ao item, para a verificação da compatibilidade do item com as especificações constantes do Anexo I e consequente aceitação da proposta.

14.2 -O(s) laudo(s) técnico(s) e/ou amostra(s)/protótipo(s) deverão estar devidamente identificados com o nome do licitante e o número desta licitação e ser encaminhados **ao local e ao servidor responsável indicado pelo(a) Pregoeiro(a) no chat do sistema eletrônico COMPRASNET.**

14.3 -O(s) laudo(s) técnico(s) e/ou amostra(s)/protótipo(s) deverão ser entregues, e, se for o caso, montados/instalados, impreterivelmente **no prazo indicado pelo(a) Pregoeiro(a) via chat**, que será contado do recebimento da notificação, feita por intermédio do sistema eletrônico COMPRASNET, na sessão do Pregão/Fase de Aceitação.

14.4 -Na hipótese de apresentação de amostras/protótipos, a sessão será suspensa e retomada somente após a análise acerca da aceitação do produto/material a que se refere, exarando-se a decisão no campo próprio do sistema eletrônico COMPRASNET e comunicando-a via *chat*.

14.5 -As amostras deverão estar acompanhadas de ficha técnica do produto/material ofertado, a qual deverá contemplar as características, especificações e matéria prima utilizada na fabricação do item. De igual modo, amostra (s) /protótipo (s) deverão estar identificados preferencialmente com etiquetas autocolantes, nas quais constará o nome da licitante, o número da licitação e o número do item a que se referem.

14.6 -As amostras serão submetidas à aprovação mediante parecer técnico fundamentado, o qual avaliará sua adequação às especificações técnicas contidas no Edital, considerando, ainda, a qualidade e o uso a que se destinam.

14.7 -Quando um licitante for o vencedor em relação a vários itens, o (a) Pregoeiro (a) poderá optar por solicitar amostra/protótipo de somente alguns desses itens, a depender da disponibilidade de espaço físico para a guarda dos materiais e a possibilidade de gerar-se ônus excessivo ao participante no que se refere aos custos com transporte, sendo que o resultado da análise servirá de parâmetro para a decisão acerca da aceitação dos demais itens.

14.8 -Amostra (s) /protótipo (s) ficarão sob a guarda da PMC de Castanhal até a homologação do Pregão.

14.9 **A entrega da amostra fora do local ou prazo indicado pelo (a) Pregoeiro (a) ou a sua reprovação pela área técnica da PMC acarretará a desclassificação do licitante.**

14.10 Poderá ser solicitado o envio de informações técnicas, **no prazo indicado pelo (a) Pregoeiro (a)** no chat do sistema eletrônico COMPRASNET, através da opção “Enviar Anexo” do referido sistema.

14.11 A ausência de manifestação por parte do licitante poderá, a critério do (a) Pregoeiro (a), acarretar a recusa da proposta ou, ainda, a inabilitação do licitante, conforme o caso.

15 – DA HABILITAÇÃO

15.1- Como condição prévia ao exame da documentação de habilitação do licitante detentor da proposta classificada em primeiro lugar, o Pregoeiro verificará o eventual descumprimento das



PREFEITURA MUNICIPAL DE CASTANHAL
SECRETARIA MUNICIPAL DE SUPRIMENTO E LICITAÇÃO



condições de participação, especialmente quanto à existência de sanção que impeça a participação no certame ou a futura contratação, mediante a consulta aos seguintes cadastros:

15.1.1 – SICAF;

15.1.2 - Cadastro Nacional de Empresas Inidôneas e Suspensas – CEIS, mantido pela Controladoria Geral da União (www.portaldatransparência.gov.br/ceis);

15.1.3 - Cadastro Nacional de Condenações Cíveis por Atos de Improbidade Administrativa, mantido pelo Conselho Nacional de Justiça (www.cnj.jus.br/improbidade_requerido.php);

15.1.4 - Lista de inidôneos, mantida pelo Tribunal de Contas da União – TCU;

15.1.5 - A consulta aos cadastros será realizada em nome da empresa licitante e também de seu sócio majoritário, por força do artigo 12 da Lei 8.429, de 1992, que prevê, dentre as sanções impostas ao responsável pela prática de ato de improbidade administrativa, a proibição de contratar com o Poder Público, inclusive por intermédio de pessoa jurídica da qual seja sócio majoritário.

15.1.6 - Constatada a existência de sanção, o Pregoeiro reputará o licitante inabilitado, por falta de condição de participação.

15.2 - Encerrada a etapa de aceitação das propostas e amostras, o detentor do menor preço terá sua habilitação parcial confirmada imediatamente no **SICAF e Consulta dos Cadastros mencionados nos itens 15.1.2 a 15.1.4, através da internet (on-line).**

15.2.1 - Será assegurado ao licitante cadastrado e habilitado no **SICAF o direito de apresentar **por meio eletrônico, através do módulo de convocação de anexos do sistema comprasnet** a documentação atualizada e regularizada, caso esteja com algum documento vencido, observado o prazo estabelecido pelo (a) Pregoeiro (a), conforme previsto no inciso XIII do Art.11 do Decreto nº. 3.555/2000, devendo posteriormente providenciar junto ao respectivo Órgão a regularização.**

15.2.2 - Na hipótese de falha no **SICAF ou nos sítios oficiais, que impossibilite a confirmação da habilitação, o (a) Pregoeiro (a) assinalará prazo para que o licitante faça a apresentação da documentação necessária **por meio eletrônico, através do módulo de convocação via anexos do sistema comprasnet ou pelo e-mail: pregaoeletronico@castanhal.pa.gov.br**.**

15.2.3 - A comprovação de regularidade fiscal das microempresas e empresas de pequeno porte somente será exigida para efeito de assinatura do Contrato, observado o disposto nos § 1º e § 2º do art. 43 da L.C. Nº 123/2006 e alterações.

15.3 - As microempresas e empresas de pequeno porte deverão apresentar toda a documentação exigida para efeito de comprovação de regularidade fiscal, mesmo que esta apresente alguma restrição.

15.3.1 - Na hipótese acima descrita, havendo alguma restrição na comprovação da regularidade fiscal das microempresas e empresas de pequeno porte, será assegurado o prazo de **05 (cinco) dias úteis, cujo termo inicial corresponderá ao momento em que o proponente for declarado o vencedor do certame, prorrogáveis por igual período, a critério da Administração Pública, para a regularização da documentação.**

15.3.2 - A não regularização da documentação, no prazo previsto no subitem anterior, implicará na decadência do direito da microempresa ou empresa de pequeno porte vencedora à contratação, sem prejuízo das sanções previstas no art. 28 do Decreto nº 5.450 de 31 de maio de 2005, combinado com o art. 81 da Lei no 8.666, de 21 de junho de 1993, sendo facultado à Administração convocar os licitantes remanescentes, na ordem de classificação.

15.4 - O detentor da melhor oferta regularmente aceita, deverá encaminhar no prazo de até **02 (DUAS) HORAS, contada a partir da convocação do (a) pregoeiro (a) através do canal de**



PREFEITURA MUNICIPAL DE CASTANHAL
SECRETARIA MUNICIPAL DE SUPRIMENTO E LICITAÇÃO



comunicação (chat), **PREFERENCIALMENTE** em **FORMATO DOC** ou **PDF – ZIPADO**, através do **MÓDULO DE CONVOCAÇÃO DE ANEXOS DO SISTEMA COMPRASNET** ou **na sua impossibilidade, através do e-mail: pregaoeletronico@castanhal.pa.gov.br** as seguintes documentações de habilitação, (deverá constar a assinatura do representante legal nas mesmas):

15.4.1. HABILITAÇÃO JURÍDICA:

- a) **Cópia do Contrato ou Estatuto Social consolidado e/ou suas alterações posteriores**, de modo a verificar se o objeto social do Licitante é compatível com o objeto da licitação.
- b) **Inscrição do Ato Constitutivo no órgão competente acompanhada**, no caso de sociedades civis, de prova da diretoria em exercício;
- c) **Decreto de autorização**, em se tratando de empresa ou sociedade estrangeira em funcionamento no País, e ato de registro ou autorização para funcionamento expedido pelo órgão competente, quando a atividade assim o exigir;
- d) **Licença (Alvará) de Funcionamento** atualizado, expedida pelo órgão competente do domicílio/sede da empresa/licitante.

15.4.2. REGULARIDADE FISCAL E TRABALHISTA:

- a) Prova de inscrição no Cadastro Nacional de Pessoas Jurídicas (CNPJ), vigente na data prevista para abertura da licitação, **analisada automaticamente pelo SICAF**;
- b) Prova de regularidade para com a Fazenda Federal, representada pela Certidão Conjunta Negativa de Débitos Relativos a Tributos Federais e à Dívida Ativa da União, analisada automaticamente pelo **SICAF**;
- c) Prova de regularidade com a Fazenda Estadual, e; Fazenda Municipal do domicílio ou sede do licitante, analisada automaticamente pelo **SICAF**;
- d) Prova de regularidade relativa ao FGTS, representada pelo CRF – Certificado de Regularidade do FGTS, emitido pela Caixa Econômica Federal, analisada automaticamente pelo **SICAF**;
- e) **Certidão Negativa de Débitos Trabalhistas – CNDT**, instituída pela Lei 12.440/11, podendo ser retirada através do site www.tst.jus.br/certidao, para comprovar a inexistência de débitos inadimplidos perante a Justiça do Trabalho do licitante/fornecedor.

15.4.3. QUALIFICAÇÃO ECONÔMICO-FINANCEIRA:

a) Balanço patrimonial e demonstrações contábeis do último exercício social já exigíveis e apresentados na forma da lei, que comprovem a boa situação financeira da empresa, vedada a sua substituição por balancetes ou balanços provisórios, podendo ser atualizados por índices oficiais quando encerrados há mais de 3 (três) meses da data de apresentação da proposta;

a.1) O Balanço Patrimonial para ser considerado válido deverá está acompanhado dos seguintes documentos:

a.1.1) **Certidão de Regularidade Profissional do Contador/CRP**;

a.1.2) **Termo de Abertura e Encerramento** do Livro Diário;

a.1.3) **Notas Explicativas** às Demonstrações Contábeis;

a.2) O Balanço Patrimonial do último exercício social deverá conter a **demonstração expressa dos índices financeiros**, conforme citado abaixo, devendo está assinado pelo representante legal e o contador da empresa.

- Índice de Liquidez Geral (LG) maior que 1;

- Solvência geral (SG) maior que 1;

- Índice de Liquidez Corrente (LC) maior que 1, calculados pelas seguintes fórmulas:

I - Liquidez Geral (LG) = (Ativo Circulante + Realizável a Longo Prazo)/(Passivo Circulante + Passivo Não Circulante)

II - Solvência Geral (SG)= (Ativo Total)/(Passivo Circulante +Passivo não Circulante); e

III - Liquidez Corrente (LC) = (Ativo Circulante)/(Passivo Circulante)



PREFEITURA MUNICIPAL DE CASTANHAL
SECRETARIA MUNICIPAL DE SUPRIMENTO E LICITAÇÃO



a.3) As empresas que apresentarem resultado igual ou menor que 1 (um), em qualquer dos índices acima referidos, deverão comprovar, considerados os riscos para a Administração, o capital mínimo ou o patrimônio líquido mínimo, equivalente a 10% (dez por cento) do valor ganho pela licitante.

b) Serão aceitos o balanço patrimonial e demonstrações contábeis, devidamente assinados pelo representante legal da empresa e pelo contador responsável por esta, assim apresentados:

b.1) publicados em Diário Oficial **ou**;

b.2) publicados em jornal de grande circulação **ou**;

b.3) registrados na Junta Comercial da sede ou domicílio do licitante **ou**;

b.4) por cópia do Livro Diário, devidamente autenticado na Junta Comercial da sede ou domicílio do licitante, na forma do art. 6º da IN n.º 65 do Departamento Nacional do Registro do Comércio – DNRC, de 11 de agosto de 1997, acompanhada, obrigatoriamente, dos termos de abertura de encerramento. Quando forem apresentados o original do Diário fica dispensada a inclusão, na documentação, dos termos de abertura e de encerramento do livro em questão **ou**;

b.5) comprovação por meio de recibo de entrega emitido pelo Sistema Pública de Escrituração Digital-SPED, conforme Decreto n.º 8.683, de 25/02/2016.

c) As empresas que foram constituídas neste Exercício Financeiro, e que porventura, ainda não tiverem concluído seu primeiro exercício social, poderão apresentar Balanço de Abertura, em conformidade com a legislação contábil vigente, para a comprovação de sua qualificação econômico-financeira, podendo deixar de apresentar a demonstração expressa dos índices financeiros, conforme citado no subitem “a.2” desta cláusula.

d) Considera-se “...**último exercício social**...” conforme citado na letra “a” deste item, as empresas que tem como **regime de tributação o lucro real ou o lucro presumido** o prazo de apresentação do balanço patrimonial e demonstrações contábeis do último exercício social ocorrer após o **último dia útil do mês de maio** será realmente a pertinente ao exercício social anterior áquele em que fora efetivada a referida convocação. Sendo que **os demais regime de tributação das empresas**, o prazo de apresentação do balanço patrimonial e demonstrações contábeis do último exercício social anterior áquele em que fora efetivada a referida convocação será **até nos quatro meses seguintes ao término do exercício social, ou seja, até o dia 30 de abril**.

e) As empresas classificadas como Micro Empreendedor Individual – MEI estarão dispensadas da apresentação de Balanço Patrimonial, devendo apresentar tão somente a Declaração de Faturamento Anual.

f) Certidão(s) negativa de falência, recuperação judicial ou concordata expedida pelo distribuidor de juízo da sede da pessoa jurídica, dentro do prazo de validade. Será aceita também certidão (s) negativa de ações cíveis nos casos em que o órgão distribuidor fornecê-las.

g) Certidão Simplificada emitida pela Junta Comercial da sede da empresa licitante, exceto para as empresas classificadas como MEI;

g.1) A Certidão Simplificada acima referida deverá conter o último arquivamento na Junta Comercial para ser considerada válida.

15.4.4. QUALIFICAÇÃO TÉCNICA

a) Apresentar no mínimo 01 (um) Atestado de Capacidade Técnica, comprovando que a empresa licitante tenha fornecido ou esteja fornecendo contrato compatível ao objeto dessa licitação, podendo ser emitido por pessoa jurídica de direito público ou privado.

b) O atestado deverá conter informações do seu emitente como telefone e endereço, de forma que seja possível entrar em contato para verificar sua autenticidade, caso seja necessário.

15.4.5 - DECLARAÇÕES:



PREFEITURA MUNICIPAL DE CASTANHAL
SECRETARIA MUNICIPAL DE SUPRIMENTO E LICITAÇÃO



- a) Declaração autorizando a PMC para investigações complementares que se fizerem necessárias nos termos do modelo constante do Anexo III deste Edital.
- b) Declaração de fidelidade e veracidade dos documentos apresentados, nos termos do modelo constante do Anexo IV deste Edital.

15.5- Os prazos para o envio dos documentos de habilitação pelo **COMPASNET** poderão ser prorrogados a critério do (a) Pregoeiro (a), desde que devidamente fundamentados objetivando sempre a maior competitividade e melhores preços a Administração.

15.6 - A não apresentação dos documentos acima referenciados nos prazos estabelecidos implicará na inabilitação do licitante.

15.7 - O documento de confirmação no SICAF será anexado à documentação de habilitação, pelo (a) Pregoeiro (a).

15.8- Os documentos mencionados neste Capítulo deverão referir-se exclusivamente ao estabelecimento da licitante, vigentes à época da abertura da licitação, podendo ser apresentados em original, ou por qualquer processo de cópia autenticada por tabelião de notas, ou por cópias não autenticadas, desde que sejam exibidos os originais para a conferência pelo (a) Pregoeiro (a), ou por publicação em órgão de imprensa oficial. A verificação em sítios oficiais de órgãos e entidades emissores de certidões constitui meio legal de prova.

15.9 - Sob pena de inabilitação, os documentos encaminhados para habilitação deverão estar em nome do licitante, e, preferencialmente, com número do CNPJ e o respectivo endereço.

15.10 - Se o licitante for a matriz, todos os documentos deverão estar em nome da matriz, e se o licitante for a filial, todos os documentos deverão estar em nome da filial, exceto aqueles documentos que, pela própria natureza, comprovadamente, forem emitidos somente em nome da matriz.

15.11. Todos os documentos de habilitação emitidos em língua estrangeira deverão ser entregues acompanhados da tradução para língua portuguesa efetuada por tradutor juramentado e também devidamente consularizados ou registrados no Cartório de Títulos e Documentos.

15.12 - As declarações relacionadas deverão estar emitidas em papéis timbrados dos Órgãos ou Empresas que as expediram.

15.13 - Quando a proposta de preços e as declarações exigidas neste Edital forem assinadas por um preposto da empresa que não seja seu sócio administrador ou proprietário, o licitante também deverá enviar via e-mail instrumento público ou particular de procuração ou documento equivalente, com firma reconhecida, com poderes especiais para responder, formular ofertas e lances de preços, recorrer e praticar todos os demais atos pertinentes ao certame, em nome do proponente.

15.14. Será considerado vencedor o licitante que apresentar o menor preço e estiver regularmente habilitado.

16 - DO ENVIO DA PROPOSTA VENCEDORA E DA DOCUMENTAÇÃO ORIGINAL

16.1 - A PROPOSTA DE PREÇOS e os DOCUMENTOS DE HABILITAÇÃO remetidos por meio eletrônico deverão ser encaminhados por uma das seguintes formas: em **original** ou por **cópia autenticada ou por cópia simples (desde que acompanhados dos originais, para conferência)**, no prazo de **03 (três) dias úteis**, contado a partir da solicitação do (a) Pregoeiro (a), à Comissão Permanente de Licitação, no seguinte endereço: Av. Barão do Rio Branco, 2232, Centro – Castanhal/Pa – CEP: 68743-050.

16.2 - Todos os documentos emitidos em língua estrangeira deverão ser entregues acompanhados da tradução para língua portuguesa, efetuada por Tradutor Juramentado e, também, devidamente consularizados ou registrados no Cartório de Títulos e Documentos.



PREFEITURA MUNICIPAL DE CASTANHAL
SECRETARIA MUNICIPAL DE SUPRIMENTO E LICITAÇÃO



16.3 - Documentos de procedência estrangeira, mas emitidos em língua portuguesa, também deverão ser apresentados devidamente consularizados ou registrados no Cartório de Títulos e Documentos.

16.4 - Não serão permitidas emendas, rasuras, ressalvas, adendos, alterações, acréscimos, substituições ou entrelinhas a documentação ou a propostas, exceto a promoção de diligências que o (a) Pregoeiro (a) entender necessárias, bem como a autenticação de documentos pelo (a) Pregoeiro (a), destinada a esclarecer ou a complementar a instrução do processo licitatório ou para instrução de eventuais recursos interpostos.

16.5. Será **declarado** vencedor o licitante que apresentar o menor preço e estiver regularmente habilitado, após o recebimento e conferência dos documentos originais de **PROPOSTA DE PREÇOS e HABILITAÇÃO**.

17 - DO RECURSO

17.1 - Declarado o vencedor, qualquer licitante poderá, durante a sessão pública, de forma imediata e motivada, com campo próprio do sistema, no prazo de **20 (vinte) minutos**, manifestar sua intenção de recorrer, no momento indicado pelo (a) Pregoeiro (a).

17.2 – O (A) Pregoeiro (a) fará juízo de admissibilidade da intenção de recorrer manifestada, aceitando-a ou, motivadamente, rejeitando-a, em campo próprio do sistema.

17.3 - O recorrente que tiver sua intenção de recurso aceita deverá registrar as razões do recurso, em campo próprio do sistema, no **prazo de 3 (três) dias**, ficando os demais licitantes, desde logo, intimados a apresentar as contra-razões, também via sistema, em igual prazo que começará a correr a partir do término do prazo do recorrente, sendo-lhe assegurada vista imediata dos elementos indispensáveis à defesa dos seus interesses. O recurso terá efeito suspensivo, tendo o (a) Pregoeiro (a) o **prazo de 5 dias** úteis para decidir.

17.4 - Os recursos serão dirigidos ao Pregoeiro, que poderá reconsiderar sua decisão, em 05 (cinco) dias úteis, ou, nesse mesmo período, encaminhá-lo(s) à Prefeitura Municipal de Castanhal, devidamente informados, para apreciação e decisão no mesmo prazo.

17.5 - Os autos do processo permanecerão no órgão com vista franqueada aos interessados.

17.6 - A falta de manifestação **imediate e motivada** da intenção do licitante de interpor recurso, no momento da sessão pública deste Pregão, implica **decadência** desse direito, ficando o (a) Pregoeiro (a) autorizado (a) a adjudicar o objeto ao licitante vencedor, sendo submetido o presente procedimento à Prefeitura Municipal de Castanhal para homologação.

17.7 - O acolhimento do recurso importará a invalidação apenas dos atos insuscetíveis de aproveitamento.

17.8 - Mantida a decisão pelo (a) Pregoeiro (a), este fará o encaminhamento do mesmo, devidamente instruído à autoridade superior, para decisão.

17.9 - Após o julgamento dos **recursos** e das **contrarrazões**, e constatada a regularidade dos atos praticados, será adjudicado o objeto do certame ao licitante declarado vencedor, estando o resultado final da Licitação sujeito à homologação pela Autoridade Superior competente, que irá analisar a conveniência e oportunidade da contratação e a legalidade dos atos praticados.

18 - DA ADJUDICAÇÃO E HOMOLOGAÇÃO

18.1. A adjudicação do objeto do presente certame será viabilizada pelo (a) pregoeiro (a) sempre que não houver recurso.

18.2. A homologação da licitação é de responsabilidade da autoridade competente e só poderá ser realizada depois da adjudicação do objeto à proponente vencedora pelo (a) pregoeiro (a), ou, quando houver recurso, pela própria autoridade competente.



18.3. Quando a proposta do licitante vencedor não atender ao quantitativo total estimado para a contratação, respeitada a ordem de classificação, poderão ser convocados tantos licitantes quantos forem necessários para alcançar o total estimado, observado o preço da proposta vencedora.

19 - DA FORMALIZAÇÃO DA ATA DE REGISTRO DE PREÇOS

19.1 - Homologada a licitação, será formalizada Ata de Registro de Preços para cada fornecedor, documento vinculativo obrigacional, com características de compromisso para a futura contratação, com o fornecedor primeiro classificado e, se for o caso, com os demais classificados que aceitarem fornecer o material pelo preço do primeiro, obedecida à ordem de classificação e os quantitativos propostos.

19.1.1 - A Secretaria Municipal de Suprimento e Licitação - SUPRI convocará formalmente os fornecedores, no prazo de até **5 (cinco) dias úteis**, para assinatura da Ata de Registro de Preços, informando o local, data e hora.

19.1.2 - O prazo previsto no subitem **19.1.1** poderá ser prorrogado uma vez, por igual período, quando, durante o seu transcurso, for solicitado pelo fornecedor convocado, desde que ocorra motivo justificado e aceito pela PMC.

19.2 - Na hipótese da (s) empresa (s) vencedora (s) não comparecer (em) para assinar a Ata no prazo estipulado ou, comparecendo, não apresentar (em) situação regular, sem prejuízo das sanções previstas neste Edital, a **SECRETARIA MUNICIPAL DE SUPRIMENTO E LICITAÇÃO – SUPRI**, convocará e registrará as demais licitantes, na ordem de classificação, a fim de que sejam assumidas as obrigações oriundas deste registro de preços.

19.2.1. Caso os licitantes remanescentes, uma vez convocados na ordem de classificação, não aceitem assinar a Ata nas mesmas condições que o primeiro colocado, será efetivada a devida negociação para que seja obtido preço mais vantajoso para a **PMC**.

19.3. Na ocasião da assinatura da Ata de Registro, o licitante vencedor deverá dispor de “CERTIFICAÇÃO DIGITAL”, nos termos da resolução nº 11.536/2014 - TCM.

19.4 – As formas de pagamento, recebimento, obrigações das partes, penalidades e demais condições estabelecidas para o ajuste estão discriminadas na Minuta da Ata de Registro, parte integrante deste Edital.

19.5- As Atas de Registro decorrentes do Pregão Eletrônico SRP n.º XXX/2018/PMC terão suas vigências submetidas ao que determina o art. 12 do Decreto 7892/13.

19.5.1 – **O prazo de validade da Ata de Registro será de até 12(doze) meses, incluídas eventuais prorrogações, conforme inciso III, do parágrafo 3º, do Artigo 15 da Lei 8.666/93.**

20 - DO CONTROLE E DAS ALTERAÇÕES DE PREÇOS

20.1 - Quando o preço inicialmente registrado, por motivo superveniente, tornar-se superior ao preço praticado no mercado a Secretaria Municipal de Suprimento e Licitação convocará o fornecedor visando à negociação para redução de preços e sua adequação ao praticado pelo mercado.

20.2 - Na hipótese do subitem anterior, a Secretaria Municipal de Suprimento e Licitação convocará os demais fornecedores visando igual oportunidade de negociação.

20.3 - Quando o preço de mercado tornar-se superior aos preços registrados e o fornecedor, mediante requerimento devidamente comprovado, não puder cumprir o compromisso, a Secretaria Municipal de Suprimento e Licitação poderá:

20.3.1 - liberar o fornecedor do compromisso assumido, sem aplicação da penalidade, confirmando a veracidade dos motivos e comprovantes apresentados, e se a comunicação ocorrer antes do pedido de fornecimento;



20.3.2 - convocar os demais fornecedores visando igual oportunidade de negociação.

20.4 - Frustrada a negociação, o fornecedor será liberado do compromisso assumido.

20.5 - Não havendo êxito nas negociações, a Secretaria Municipal de Suprimento e Licitação procederá à revogação da Ata de Registro de Preços, adotando as medidas cabíveis para obtenção da contratação mais vantajosa.

21 - DO CANCELAMENTO DO REGISTRO

21.1 - A empresa fornecedora terá o seu registro de preços cancelado, e por intermédio de processo administrativo específico, terá assegurado o contraditório e ampla defesa.

21.1.1. O cancelamento será a **PEDIDO**, quando a empresa fornecedora comprovar:

- a)** A impossibilidade de cumprir as exigências da Ata de Registro de Preços, por ocorrência de casos fortuitos ou de força maior.
- b)** Que o seu preço registrado se tornar, comprovadamente, inexequível em função da elevação dos preços de mercado e/ou dos insumos que compõem o custo do fornecimento do objeto licitado.
- c)** A ocorrência de qualquer das hipóteses contidas no art. 78, incisos XIV, XV e XVI, da Lei Federal nº 8.666/93.

21.1.2. Por iniciativa da **PREFEITURA MUNICIPAL DE CASTANHAL**, quando:

- a)** A empresa fornecedora perder qualquer condição de habilitação ou qualificação técnica exigida no processo licitatório.
- b)** A empresa fornecedora não comparecer ou se recusar a retirar, no prazo estabelecido, os pedidos decorrentes da Ata de Registro de Preços.
- c)** Caracterizada qualquer hipótese de inexecução total ou parcial das condições estabelecidas na Ata de Registro de Preço ou nos pedidos dela decorrentes.
- d)** Não for assinada, pela empresa destinatária, a nota de empenho no prazo estabelecido;
- e)** A fornecedora incorrer nas condutas que ensejem rescisão administrativa, conforme previsão dos incisos de I a XII e XVII do art. 78, da Lei Federal nº 8.666/93.
- f)** Os preços registrados se apresentarem superiores aos praticados no mercado, e a empresa fornecedora se recusar a reduzi-los;

21.2. Em qualquer das hipóteses acima, concluído o processo, a **PMC** fará o devido apostilamento na Ata de Registro de Preços e informará aos Proponentes a nova ordem de registro, caso não opte pelo cancelamento total da Ata quando frustradas as negociações com os licitantes registrados remanescentes.

21.3. A defesa a que alude o **subitem 21.1** será efetuada no respectivo processo, no prazo de **5 (cinco) dias úteis**, podendo o interessado, se desejar, juntar documentos e arrolar até **3 (três)** testemunhas.

21.4. A Ata de Registro de Preços poderá ainda ser **CANCELADA** pela Administração:

21.4.1. Automaticamente:

- a)** Por decurso de prazo de vigência.
- b)** Quando não restarem fornecedores registrados.

- a)** Pela **PMC**, quando caracterizado o interesse público.



22 – DA NOTA DE EMPENHO

22.1 - O prazo para recebimento da Nota de Empenho poderá ser prorrogado uma única vez, por igual período, quando solicitado pelo licitante vencedor durante o seu transcurso, desde que ocorra motivo justificado e aceito pela Administração.

22.2 - A emissão da Nota de Empenho está condicionada à verificação da regularidade da habilitação parcial do licitante vencedor no SICAF.

23 - DA FISCALIZAÇÃO DA EXECUÇÃO DA ATA DE REGISTRO

23.1 – Nos termos do art. 58, inciso III cominado com o art. 67 da Lei Federal nº 8.666/93, será designado representante para acompanhar e fiscalizar a entrega dos bens ou serviços, anotando em registro próprio todas as ocorrências relacionadas com a execução e determinando o que for necessário à regularização de falhas ou defeitos observados;

23.2. O CONTRATANTE, através de funcionário ou comissão, doravante designado como **FISCAL DA ATA,** poderá a qualquer tempo exigir que o licitante **CONTRATADO** forneça os elementos necessários ao esclarecimento de dúvidas relativas ao fornecimento, tais como demonstrativos de custos, notas fiscais, etc.

23.3 - Os produtos ou serviços fornecidos, assim como o material utilizado na sua execução, estarão sujeitos à aceitação pela FISCALIZAÇÃO, a quem caberá direito de recusa caso os mesmos não estejam de acordo com as especificações constantes do Termo de Referência, o Edital ou seus anexos, ou caso se constate, nos mesmos, existência de vícios ou defeitos.

23.4 - O aceite do objeto será formalizado pela FISCALIZAÇÃO através do aceite ou atesto na respectiva nota fiscal. Não obstante o Aceite/Atesto, o FORNECEDOR será responsável pelo perfeito fornecimento do objeto contratado, nos termos da legislação civil, penal e profissional, pelo que a fiscalização do fornecimento dos objetos, não diminui ou substitui a responsabilidade da licitante, decorrente das obrigações pactuadas.

23.5 - A fiscalização de que trata este item não exclui nem reduz a responsabilidade da Contratada, inclusive perante terceiros, por qualquer irregularidade, ainda que resultante de imperfeições técnicas ou vícios redibitórios, e, na ocorrência desta, não implica em corresponsabilidade da Administração ou de seus agentes e prepostos, de conformidade com o art. 70 da Lei Federal nº 8.666/93;

23.6 - O representante da Administração anotará em registro próprio todas as ocorrências relacionadas com a execução do contrato, indicando dia, mês e ano, bem como o nome dos funcionários eventualmente envolvidos, determinando o que for necessário à regularização das falhas ou defeitos observados e encaminhando os apontamentos à autoridade competente para as providências cabíveis.

23.7 – A **CONTRATADA** se obriga, às suas expensas a trocar o objeto em caso de desconformidade, de modo a adequá-los às especificações do presente **Termo de Referência – Anexo I, Edital ou seus anexos,** bem como às exigências de qualidade impostas pelas relações de consumo, em geral, na parte que vier a ser recusada.

23.8 - Quaisquer tolerâncias, concessões ou liberalidades da FISCALIZAÇÃO para com a CONTRATADA, quando não formalizadas mediante termo aditivo, não constituirão precedentes invocáveis e não poderão ter o poder de alterar as obrigações estabelecidas.

24. DAS OBRIGAÇÕES DA CONTRATANTE

São obrigações da **CONTRATANTE,** além daquelas enumeradas no **ANEXO I – Termo de Referência:**

24.1. Permitir o livre acesso dos funcionários da **CONTRATADA** para a entrega e devolução dos produtos, bem como, outras atividades decorrentes da contratação, desde que devidamente identificados com crachá ou outra identificação do Licitante;



PREFEITURA MUNICIPAL DE CASTANHAL
SECRETARIA MUNICIPAL DE SUPRIMENTO E LICITAÇÃO



24.2. Fiscalizar a execução da ata objetivando a qualidade desejada;

24.3. Dar ciência à **CONTRATADA** imediatamente sobre qualquer anormalidade que verificar na execução da ata e indicar os procedimentos necessários ao seu correto cumprimento;

24.4. Proceder à conferência das Notas Fiscais/Faturas, atestando no corpo das mesmas, à entrega dos produtos ou serviços;

24.5. Efetuar pagamento à **CONTRATADA** de acordo com as condições de preço e prazo estabelecidas na ata, mediante Nota de Empenho;

24.6. Rejeitar os itens cujas especificações não atendam aos requisitos mínimos constantes do Anexo I deste Edital;

24.7. Notificar o licitante, por escrito, sobre imperfeições, falhas ou irregularidades constantes nos itens que compõem o objeto deste Edital, para que sejam adotadas as medidas corretivas necessárias;

24.8. Estabelecer normas e procedimentos de acesso às suas instalações para ajustes e/ou substituições dos itens que compõem o objeto deste Edital;

24.9. Prestar todas as informações e/ou esclarecimentos que venham a serem solicitados pelos técnicos da contratada;

24.10. Aplica-se também as obrigações constantes nos **Anexos I a VI** deste Edital e aquelas resultantes da aplicação da Lei Federal nº 8.666/93 e demais normas pertinentes.

25. DAS OBRIGAÇÕES DA CONTRATADA

São obrigações da **CONTRATADA**, além daquelas enumeradas no **ANEXO I – Termo de Referência**:

25.1. Cumprir o objeto de acordo com as especificações contidas no **Anexo I** do Edital, bem como na legislação em vigor;

25.2. Colocar à disposição da **PMC**, os meios necessários à comprovação da qualidade dos produtos ou serviços, permitindo a verificação das especificações em conformidade com o descrito no **Anexo I**;

25.3. Assumir os ônus e responsabilidades pelo recolhimento de todos os tributos federais, estaduais e municipais que incidam ou venham a incidir sobre o objeto desta licitação;

25.4. Atender prontamente às exigências do Órgão Gerenciador e dos órgãos Participantes e Não Participantes inerentes ao objeto da Licitação;

25.5. Na composição dos preços propostos, tanto unitários como totais, deverão ser considerados todos os custos diretos e indiretos relacionados com o objeto desta licitação (frete, seguros, contribuições sociais e outros), responsabilizar-se por quaisquer acidentes que venham a serem vítimas os seus empregados ou prepostos quando em serviço, por tudo quanto às leis trabalhistas e previdenciárias lhes assegurem;

25.6. Responsabilizar-se pela (s) garantia (s) do (s) item (s), objeto da licitação, dentro dos padrões de certificação de qualidade, segurança, durabilidade e desempenho, conforme previsto na legislação em vigor;

25.7. A **CONTRATADA** está obrigada a reparar, corrigir ou substituir, às suas expensas, no total ou em parte, o objeto deste contrato em que se verificarem vícios, defeitos ou incorreções, no prazo de até 15 (quinze) dias corridos.

25.8. Aplica-se também as obrigações constantes nos **Anexos I** deste Edital e aquelas resultantes da aplicação da Lei Federal nº 8.666/93 e demais normas pertinentes.



PREFEITURA MUNICIPAL DE CASTANHAL
SECRETARIA MUNICIPAL DE SUPRIMENTO E LICITAÇÃO



25.9. Responder, integralmente, por perdas e danos que vier a causar à **CONTRATANTE** ou a terceiros em razão de ação ou omissão, dolosa ou culposa, sua ou dos seus prepostos, independentemente de outras cominações contratuais ou legais a que estiver sujeita;

25.10. Manter-se durante a execução da ata em compatibilidade com as obrigações assumidas, todas as condições de habilitação e qualificação exigidas por lei e neste Edital;

25.11. Emitir Nota Fiscal Eletrônica – NFe, modelo 55, nos termos do Protocolo ICMS 42/2009 de 03 de julho de 2009;

25.12. Os produtos de origem estrangeira deverão conter na (s) embalagem (ns), informações em português para conhecimento e classificação do (s) produto (s) nos termos do art. 31 da Lei 8.078/90 (se aplicável);

25.13. Prestar todos os esclarecimentos que forem solicitados pela **CONTRATANTE**, sobre os produtos ofertados;

25.14. A **CONTRATADA** deverá assegurar garantia contra defeitos de fabricação e qualidade pelo prazo mínimo de 12 (doze) meses.

25.14.1. Durante o prazo de garantia, a **CONTRATADA** obriga-se a substituir ou reparar, às suas expensas, qualquer produto que apresente defeito que não seja decorrente do desgaste natural ou do incorreto manuseio do produto, no prazo de até **10 (dez) dias corridos**, a contar da solicitação da **CONTRATANTE**.

25.14.2. Incumbe a **CONTRATANTE** o ônus da prova de origem do defeito ou qualidade.

25.15. A ADJUDICATÁRIA/CONTRATADA não será responsável:

- a) por qualquer perda ou dano resultante de caso fortuito ou força maior
- b) por quaisquer trabalhos, serviços ou responsabilidades não previstos neste Edital.

25.16. A **CONTRATANTE** não aceitará, sob nenhum pretexto, a transferência de responsabilidade da **ADJUDICATÁRIA/CONTRATADA** para outras entidades, sejam fabricantes, representantes, transportadores ou quaisquer outros.

25.17. Os prazos de adimplemento das obrigações contratadas admitem prorrogação nos casos e condições especificados no § 1º do art. 57 da Lei Federal nº 8.666/93, devendo a solicitação dilatória, sempre por escrito, fundamentada e instruída com os documentos necessários à comprovação das alegações, ser recebida contemporaneamente ao fato de ensejá-la, sendo considerados injustificados os atrasos não precedidos da competente prorrogação.

26- DO FORNECIMENTO, PRAZOS E LOCAIS DE ENTREGA:

26.1 - O recebimento, o local e o prazo de entrega deverão ocorrer de acordo com o contido no Termo de Referência, Anexo I deste Edital.

- a) Prazo de Entrega de até **30 (trinta) dias corridos**, a contar do recebimento da nota de empenho, podendo ser prorrogado uma única vez, por igual período, desde que ocorra motivo justificado e aceito pela PMC.
- b) Os produtos deverão ser entregues no Município de Castanhal, sendo a entrega de forma parcial, de acordo com a necessidade da Secretaria de Infraestrutura, no Almoxarifado da SINFRA, no endereço constado no Termo de Referência anexo I deste edital;

26.2 - O objeto desta licitação será recebido por servidor designado, na forma do art. 15, § 8º, da Lei 8.666/93, nos prazos e nos termos estabelecidos no referido Termo de Referência, sendo atestados, mediante termo circunstanciado, e serão recebidos:

- a) **Provisoriamente**, no ato da entrega, para efeito de posterior verificação da conformidade do produto com as especificações constantes da proposta da empresa, inclusive da marca; e
- b) **Definitivamente**, após a verificação da qualidade, em no máximo 15 (quinze) dias corridos



PREFEITURA MUNICIPAL DE CASTANHAL
SECRETARIA MUNICIPAL DE SUPRIMENTO E LICITAÇÃO



contados a partir do recebimento provisório e sua consequente aceitação, mediante a emissão do Termo Definitivo assinado pelas partes.

26.3 - O recebimento definitivo não exclui as responsabilidades civil e penal da ADJUDICATÁRIA.

26.4 - Caberá ao servidor designado rejeitar totalmente ou em parte, qualquer produto que não esteja de acordo com as exigências, ou aquele que não seja comprovadamente de boa qualidade, bem como determinar prazo para substituição do produto eventualmente fora de especificação.

26.4.1 - Os bens entregues em desacordo com o especificado neste instrumento convocatório e na proposta da ADJUDICATÁRIA serão rejeitados parcialmente ou totalmente, conforme o caso, obrigando-se a CONTRATADA a substituí-los, de acordo com o estabelecido no Termo de Referência, Anexo I do Edital.

26.5 - A(s) fornecedora(s) classificada(s) ficara (ão) obrigada (s) a atender (em), dentro do prazo de validade do contrato, mesmo se a entrega dos produtos ocorrer em data posterior ao seu vencimento.

26.6 - A CONTRATADA deverá no **prazo de 15 (quinze) dias corridos**, contados do recebimento da nota de empenho, entregar os produtos acompanhados da Nota Fiscal/Nota de Entrega juntamente com as cópias da Certidão Negativa de Débito – CND junto ao INSS, expedida pela Receita Federal do Brasil e do Certificado de Regularidade de Situação do FGTS, emitido pela Caixa Econômica Federal.

26.7 - A referida documentação deverá estar válida durante todo o período de entrega do objeto. No caso de a validade expirar do decorrer desse período, deverá ser providenciado a sua revalidação em tempo hábil para não haver atrasos na entrega dos produtos.

27 - DO PAGAMENTO

27.1 - O pagamento será efetuado até 30 (trinta) dias subsequentes ao fornecimento, mediante a apresentação da Fatura (Nota Fiscal) devidamente atestada e visada pelo setor competente, após conferência das quantidades e da qualidade do mesmo, acompanhada de prova da situação regular perante a Receita Federal, Estadual e Municipal, bem como, o Fundo de Garantia por Tempo de Serviço – FGTS e a Certidão Negativa de Débitos Trabalhistas-CNDT.

27.2 - O pagamento será creditado em favor da CONTRATADA, por meio de ordem bancária junto à agência bancária indicada na declaração fornecida pelo licitante, contados do recebimento definitivo dos materiais e mediante a apresentação dos documentos fiscais legalmente exigíveis e devidamente atestados pelo servidor/Comissão de Recebimento.

27.3 - Será procedida consulta “**OnLine**” junto ao **SICAF** antes de cada pagamento a ser efetuado a CONTRATADA, para verificação das condições exigidas na contratação, cujos resultados serão impressos e juntados aos autos do processo próprio. Caso fique constatado o vencimento das guias de recolhimento do FGTS e da Previdência Social, a CONTRATADA deverá apresentar, no prazo constante da solicitação feita pela Administração, a sua regularização.

27.4 - No caso de atraso de pagamento, desde que a CONTRATADA não tenha concorrido de alguma forma para tanto, serão devidos pela CONTRATANTE encargos moratórios à taxa nominal de 6% a.a. (seis por cento ao ano), capitalizados diariamente em regime de juros simples.

27.5 - No caso de eventual atraso de pagamento por culpa comprovada da CONTRATANTE, o valor devido deverá ser acrescido de multa de atualização monetária financeira, apurados entre a data de vencimento da Nota Fiscal e a do efetivo pagamento, em que os juros de mora serão calculados a taxa de 0,5% (meio por cento) ao mês, ou 6% (seis por cento) ao ano, mediante aplicação da seguinte fórmula:

$$I = (TX / 100) / 365$$

$$EM = I \times N \times VP$$

Onde:

I = Índice de Atualização Financeira



PREFEITURA MUNICIPAL DE CASTANHAL
SECRETARIA MUNICIPAL DE SUPRIMENTO E LICITAÇÃO



TX = Percentual da Taxa de Juros de Mora Anual – 6% / Ano

VP = Valor da Parcela em atraso

EM = Encargos Moratórios

N = Número de dias entre a data prevista para o pagamento e a do efetivo pagamento.

27.6 - Caso haja aplicação de multa, o valor será descontado de qualquer fatura ou crédito existente na SECRETARIA MUNICIPAL DE FINANÇAS - SEFIN, em favor da CONTRATADA. Caso esse valor seja superior ao crédito eventualmente existente, a diferença será cobrada administrativamente ou judicialmente, se necessário.

27.7 - Caso se faça necessária à reapresentação de qualquer nota fiscal/fatura, por culpa da CONTRATADA, o prazo de 30 (trinta) dias reiniciar-se-á a contar da respectiva reapresentação.

28 - DA DOTAÇÃO ORÇAMENTÁRIA

28.1 – Os recursos para a aquisição dos bens que terão seus preços registrados em Ata, objeto do presente registro de preços, de acordo com os quantitativos efetivamente contratados, possuem dotação orçamentária própria e serão certificados por ocasião de cada contratação (Decreto Federal Nº 7.892/2013, art. 7º, § 2º).

28.2 - Os recursos orçamentários ao adimplemento das obrigações dos caronas deverão ser disponibilizados antes da assinatura do instrumento contratual correspondente.

29 - DAS SANÇÕES APLICÁVEIS AOS LICITANTES

29.1. O licitante que causar o retardamento do andamento do certame, não mantiver a proposta, desistir do lance ofertado, fraudar de qualquer forma o procedimento desta Licitação; ou o vencedor que, convocado dentro do prazo de validade da proposta, deixar de entregar documentação exigida no Edital, apresentar documentação falsa, não assinar o contrato ou instrumento equivalente, falhar ou frustrar a execução do contrato, comportar-se de modo inidôneo, fizer declaração falsa ou cometer fraude fiscal, ficará sujeito às seguintes penalidades, segundo a extensão da falta cometida, **em observância ao direito à prévia defesa:**

Ocorrência	Penalidades que poderão ser aplicadas
Não assinar a Ata ou Contrato, ou não retirar a Nota de Empenho, quando convocada dentro do prazo de validade de sua proposta.	1. Impedimento de licitar com o Município de Castanhal pelo período de 2 (dois) anos. 2. Multa de 10% (dez por cento) sobre o valor registrado na Ata/Contrato, a juízo da Administração.
Entregar o objeto fora do prazo estabelecido.	3. Multa de 1% (um por cento) por dia de atraso, aplicada sobre o valor do material não fornecido, limitada a 20 (vinte) dias. Após o vigésimo dia e a critério da Administração, poderá ser considerada inexecução total ou parcial do objeto.
Não efetuar a troca do objeto, quando notificado.	4. Impedimento de licitar com o Município de Castanhal pelo período de 1 (um) ano. 5. Multa de 10% (dez por cento) do valor do contrato/nota de empenho.
Substituir o objeto fora do prazo estabelecido.	6. Multa de 1% (um por cento) por dia de atraso, aplicada sobre o valor do material não substituído, limitada a 20 (vinte) dias. Após o vigésimo dia e a critério da Administração, poderá ser considerada inexecução total ou parcial do objeto.
Deixar de entregar documentação exigida neste Edital.	7. Impedimento de licitar com o Município de Castanhal pelo período de 1 (um) ano. 8. Multa de 10% (dez por cento) do valor do contrato/nota de empenho/valor total estimado para o item.
Não mantiver a proposta ou desistir do	9. Impedimento de licitar com o Município de Castanhal pelo período de 1 (um) ano.



PREFEITURA MUNICIPAL DE CASTANHAL
SECRETARIA MUNICIPAL DE SUPRIMENTO E LICITAÇÃO



lance.	10. Multa de 10% (dez por cento) sobre o valor de sua proposta ou lance, a juízo da Administração.
Comportar-se de modo inidôneo.	11. Impedimento de licitar com o Município de Castanhal pelo período de 2 (dois) anos. 12. Multa de 10% (dez por cento) sobre o valor estimado da contratação, a juízo da Administração.
Fizer declaração falsa.	13. Impedimento de licitar com o Município de Castanhal pelo período de 2 (dois) anos. 14. Multa de 10% (dez por cento) sobre o valor estimado da contratação, a juízo da Administração.
Apresentar documentação falsa.	15. Impedimento de licitar com a Administração Pública pelo período de 5 (cinco) anos. 16. Multa de 30% (trinta por cento) do valor do contrato/nota de empenho. 17. Comunicar ao Ministério Público Estadual.
Cometer fraude fiscal.	18. Impedimento de licitar com a Administração Pública pelo período de 5 (cinco) anos. 19. Multa de 30% (trinta por cento) do valor do contrato/nota de empenho. 20. Comunicar ao Ministério Público Estadual.
Deixar de executar qualquer obrigação pactuada ou prevista em lei e no edital do presente pregão eletrônico, em que não se comine outra penalidade.	21. Multa de 0,5% (meio por cento) por dia de atraso, aplicada sobre o valor do instrumento contratual, limitada a 20 (vinte) dias. Após o vigésimo dia e a critério da Administração, poderá ser considerada inexecução total ou parcial do objeto.
Inexecução total.	22. Impedimento de licitar com o Município de Castanhal pelo período de 2 (dois) anos. 23. Multa de 20% (vinte por cento) sobre o valor da Ata.
Inexecução parcial do objeto.	24. Impedimento de licitar com a Prefeitura Municipal de Castanhal pelo período de 1 (um) ano. 25. Multa de 10% (dez por cento) sobre o valor correspondente a parte não executada.

29.2. Na hipótese da multa atingir o percentual de **10% (dez por cento)** sobre o valor do fornecimento, o **ÓRGÃO** poderá proceder à rescisão unilateral do contrato, hipótese em que a empresa fornecedora dos bens também se sujeitará às sanções administrativas previstas neste Edital.

29.3. As multas porventura aplicadas serão descontadas dos pagamentos devidos pelo **ÓRGÃO** ou cobradas diretamente da empresa penalizada, amigável ou judicialmente, e poderão ser aplicadas cumulativamente às demais sanções previstas nesta cláusula.

29.4. A defesa a que alude o caput deste item deverá ser exercida pelo interessado no respectivo processo no prazo de **05 (cinco) dias úteis** a contar da sua notificação, podendo ocorrer à juntada de documentos e serem arroladas até 03 (três) testemunhas.

29.5. Serão considerados injustificados, os atrasos não comunicados tempestivamente e indevidamente fundamentados, e, a aceitação da justificativa ficará a critério do **ÓRGÃO** que deverá examinar a legalidade da conduta da empresa.

29.6. Comprovado impedimento ou reconhecida força maior, devidamente justificado e aceito pelo **ÓRGÃO**, conforme procedimento esboçado no subitem anterior, o licitante vencedor ficará isento das penalidades mencionadas no **subitem 29.1**.

29.7. As penalidades serão obrigatoriamente registradas no Sistema de Cadastramento Unificado de Fornecedores – **SICAF**, e no caso de impedimento de licitar e de contratar com a Administração Pública, a licitante será descredenciada por igual período, sem prejuízo das multas previstas neste Edital, seus anexos, e nas demais cominações legais.



30 - DA ANULAÇÃO, DA REVOGAÇÃO E DA RESCISÃO.

30.1 - A autoridade competente para homologar este certame poderá revogar a licitação em face de razões de Interesse Público, derivadas de fato superveniente devidamente comprovado, pertinente e suficiente para justificar tal conduta, devendo anulá-la por ilegalidade, de ofício ou por provocação de qualquer pessoa, mediante ato escrito e fundamentado.

30.2 - A anulação do procedimento licitatório induz à da Ata.

30.3 - Os licitantes não terão direito a indenização em decorrência da anulação do procedimento licitatório, ressalvado o direito do fornecedor de boa-fé de ser ressarcido pelos encargos que tiver suportado no cumprimento da Ata e das condições deste Edital.

30.4 - No caso de desfazimento de processo licitatório, fica assegurado o direito ao contraditório e à ampla defesa.

30.5 - Constituem motivos para a rescisão do instrumento contratual as estabelecidas no art. 78 da Lei 8.666/93.

30.6 - A rescisão, devidamente motivada nos autos, será precedida de procedimento administrativo, assegurado o contraditório e a ampla defesa. Assegura-se ao CONTRATANTE, no caso de rescisão culposa, sem prejuízo das sanções cabíveis, os direitos estabelecidos no art. 80 da Lei 8.666/93.

31 - DO FORO

31.1 - As questões decorrentes da execução deste Edital, que não possam ser dirimidas administrativamente, serão processadas e julgadas na Justiça Comum, no Foro da Comarca de Castanhal/PA, com exclusão de qualquer outro foro, por mais privilegiado que seja.

32 - DAS CONSIDERAÇÕES FINAIS

32.1 - A autoridade competente para aprovação do procedimento licitatório somente poderá revogá-lo por razões de interesse público decorrente de fato superveniente devidamente comprovado, pertinente e suficiente para justificar tal conduta, devendo anulá-la por ilegalidade, de ofício ou por provocação de terceiros, mediante parecer escrito e devidamente fundamentado, dando ciência aos participantes, na forma da legislação vigente.

32.2 - É facultado o (a) Pregoeiro (a) ou à Autoridade Superior, em qualquer fase do Pregão, promover diligências destinadas a esclarecer ou completar a instrução do processo, vedada a inclusão posterior de documento ou informação que deveria constar no ato da sessão Pública.

32.3 - Com vistas a assegurar um maior número de ofertas, é admitida a possibilidade de saneamento de falhas, de complementação de insuficiências ou ainda de correções de caráter notadamente formal no curso do procedimento, desde que o proponente possa satisfazer as exigências dentro do prazo de 24 (vinte e quatro) horas.

32.4 - O licitante vencedor fica ciente que deverá possuir certificação digital para assinatura do contrato e outros documentos necessários à contratação com a PMC.

32.5 - Os licitantes não terão direito à indenização em decorrência da anulação deste procedimento licitatório, ressalvado o direito, em caso de boa-fé, de ressarcimento pelos encargos que tiverem suportado no cumprimento da obrigação assumida.

32.6 - Os licitantes devem acompanhar diariamente (chat ou e-mail) os atos e informações disponibilizadas pelo (a) pregoeiro (a) no sistema eletrônico, pelo qual é dado ciência a todos os interessados.

32.7 - Este Pregão poderá ter a data de abertura da sessão pública transferida, por conveniência exclusiva da **PREFEITURA MUNICIPAL DE CASTANHAL - PMC.**



PREFEITURA MUNICIPAL DE CASTANHAL
SECRETARIA MUNICIPAL DE SUPRIMENTO E LICITAÇÃO



32.8 - Os licitantes assumem todos os custos de preparação e apresentação de suas propostas e a **PMC** não será, em nenhum caso, responsável por esses custos, independentemente da condução ou do resultado do procedimento licitatório.

32.9 - Nenhuma indenização será devida aos licitantes pela elaboração e/ou apresentação de quaisquer documentos relativos a esta licitação.

32.10 - Os licitantes serão responsáveis pela fidelidade e legitimidade das informações e dos documentos apresentados em qualquer fase da licitação.

32.11 - Não havendo expediente ou ocorrendo qualquer fato superveniente que impeça a realização do certame na data marcada, a Sessão Pública será automaticamente transferida para o primeiro dia útil subsequente, no mesmo horário e local anteriormente estabelecido, desde que não haja comunicação o (a) Pregoeiro (a) em contrário.

32.12 - O desatendimento de exigências formais não essenciais não importará no afastamento do licitante, desde que seja possível a aferição das suas qualificações e a exata compreensão da sua proposta, durante a realização da Sessão Pública de Pregão.

32.13 - As normas que disciplinam este Pregão serão sempre interpretadas em favor da ampliação da disputa entre os interessados.

32.14 - Os casos omissos serão resolvidos pelo (a) Pregoeiro (a), com observância das devidas disposições legislativas.

32.15 - Na contagem de todos os prazos estabelecidos neste Edital excluir-se-á o dia de início e incluir-se-á o do vencimento, e considerar-se-ão os dias consecutivos, exceto quando for explicitamente disposto em contrário.

32.16 - Só se iniciam e vencem os prazos referidos acima em dia de expediente nesta Secretaria.

32.16.1 - Se o vencimento cair em dia que não houver expediente ou, se este for encerrado antes da hora normal, nesta Secretaria, serão prorrogados para o primeiro dia útil seguinte.

32.17 - É vedada a subcontratação para o fornecimento objeto desta licitação.

32.18 - Em caso de discrepância entre os anexos e o Edital, prevalecerá o disposto no instrumento convocatório.

32.19 - Qualquer pedido de esclarecimento em relação a eventuais dúvidas na interpretação do presente Edital e seus Anexos deverá ser encaminhado ao Pregoeiro por e-mail: pregaoeletronico@castanhal.pa.gov.br.

32.20 - Maiores informações pelo telefone (091) 3721-2109/4205 E 3711-7449.

32.21 - Este edital e seus anexos serão fornecidos gratuitamente pela internet, no portal do COMPRASNET – www.comprasnet.gov.br.

32.22 – A homologação do resultado desta licitação não implicará direito ao empenho.

33 - ANEXOS

33.1 - Constituem anexos do edital e dele fazem parte integrante, independentemente de transcrição:

Anexo I: Termo de Referência;

Anexo II: Proposta Comercial (Modelo);

Anexo III: Declaração que autoriza a PMC a realizar investigações complementares (Modelo);

Anexo IV: Declaração de fidelidade e veracidade dos documentos apresentados (Modelo);

Anexo V: Minuta da Ata de Registro de Preços;

Anexo VI: Autorização de Fornecimento;



PREFEITURA MUNICIPAL DE CASTANHAL
SECRETARIA MUNICIPAL DE SUPRIMENTO E LICITAÇÃO



Anexo VII: Minuta de Contrato.

Castanhal, 19 de setembro de 2019

Cleuma de Fátima Mendonça dos Santos
Pregoeira/PMC



ANEXO I

TERMO DE REFERÊNCIA

1 –INTRODUÇÃO.

1.1 – Este documento foi elaborado em conformidade com a lei 8.666/93. Como peça integrante e indissociável de um procedimento licitatório, tendo por finalidade definir o conjunto de elementos que nortearão a licitação, objetivando a contratação de empresas especializadas para o fornecimento de **CESTOS QUADRADOS, CESTOS REDONDOS, POSTES COM CESTOS, POSTES SEM CESTOS E CONTAINERS PARA LIXOS**, conforme FIGURAS de 01 (um) a (07) (sete), deste Termo, para atender as necessidades do município de Castanhal-PA, através da Secretaria Municipal de Infraestrutura e Desenvolvimento – SINFRA.

2 – DO OBJETO:

2.1 – Contratação de empresas para fornecimento de **CESTOS QUADRADOS, CESTOS REDONDOS, POSTES COM CESTOS, POSTES SEM CESTOS E CONTAINERS PARA LIXOS**, conforme FIGURAS de 01 (um) a (07) (sete), deste Termo, com entrega parcelada, de acordo com a necessidade da Secretaria Municipal de Infraestrutura e Desenvolvimento.

2.2 – Os itens do objeto a serem requeridos são enquadrados na classificação de bens comuns, em atendimento ao disposto do art. 1º da Lei 10.520/02 e no § 1º do art. 2º do Decreto nº 5.450/05, pois seus padrões de desempenho e qualidade podem ser objetivamente definidos neste Termo de Referência, por meio de especificações usuais do mercado.

3 – FUNDAMENTO LEGAL:

3.1 – Os recursos estão previstos na Lei Orçamentária Municipal.

3.2 – Lei nº 8.666/2002.

3.3 – Decreto nº 3.555/2000 – Pregão.

4 – JUSTIFICATIVA:

4.1 – A presente contratação se torna necessária para atender as demandas nas áreas urbanas, mantendo a limpeza das ruas, através de cestos de acondicionamentos de lixos e simultaneamente apresentando placas com informativos de nomes de **RUAS, AVENIDAS, ALAMEDAS, CEP, BAIROS**, etc.

4.2 – A Secretaria Municipal de Infraestrutura e Desenvolvimento estabelece que: a Licitação será do tipo PREGÃO PRESENCIAL, em virtude do prazo de entrega dos materiais, que será 48 h (quarenta e oito horas), a partir da data do certame.



5 – ESPECIFICAÇÃO DO OBJETO:

FIG. Nº 01 – CESTO QUADRADO DUPLO

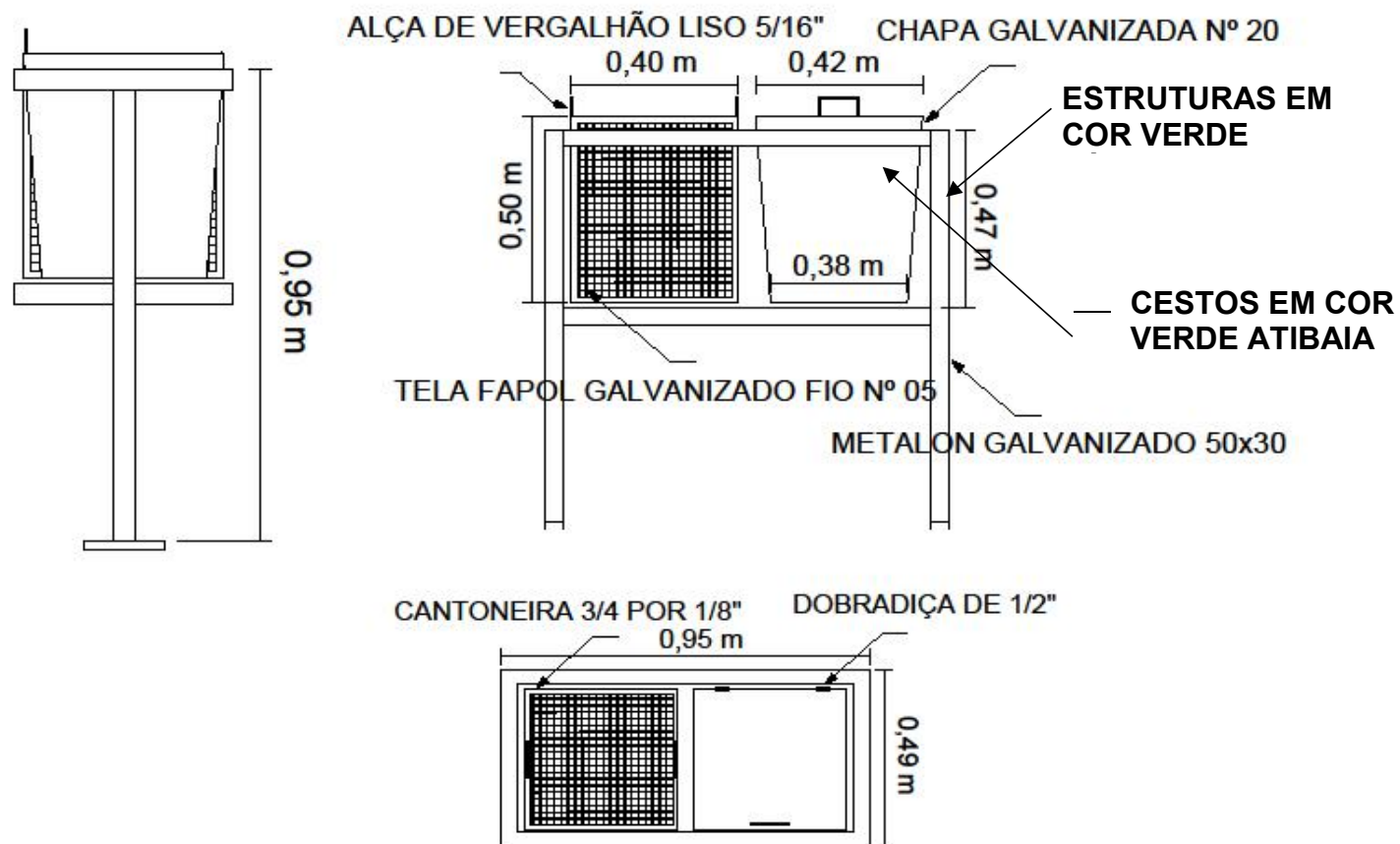



FIG. Nº 02 – CESTO REDONDO COM ALÇA

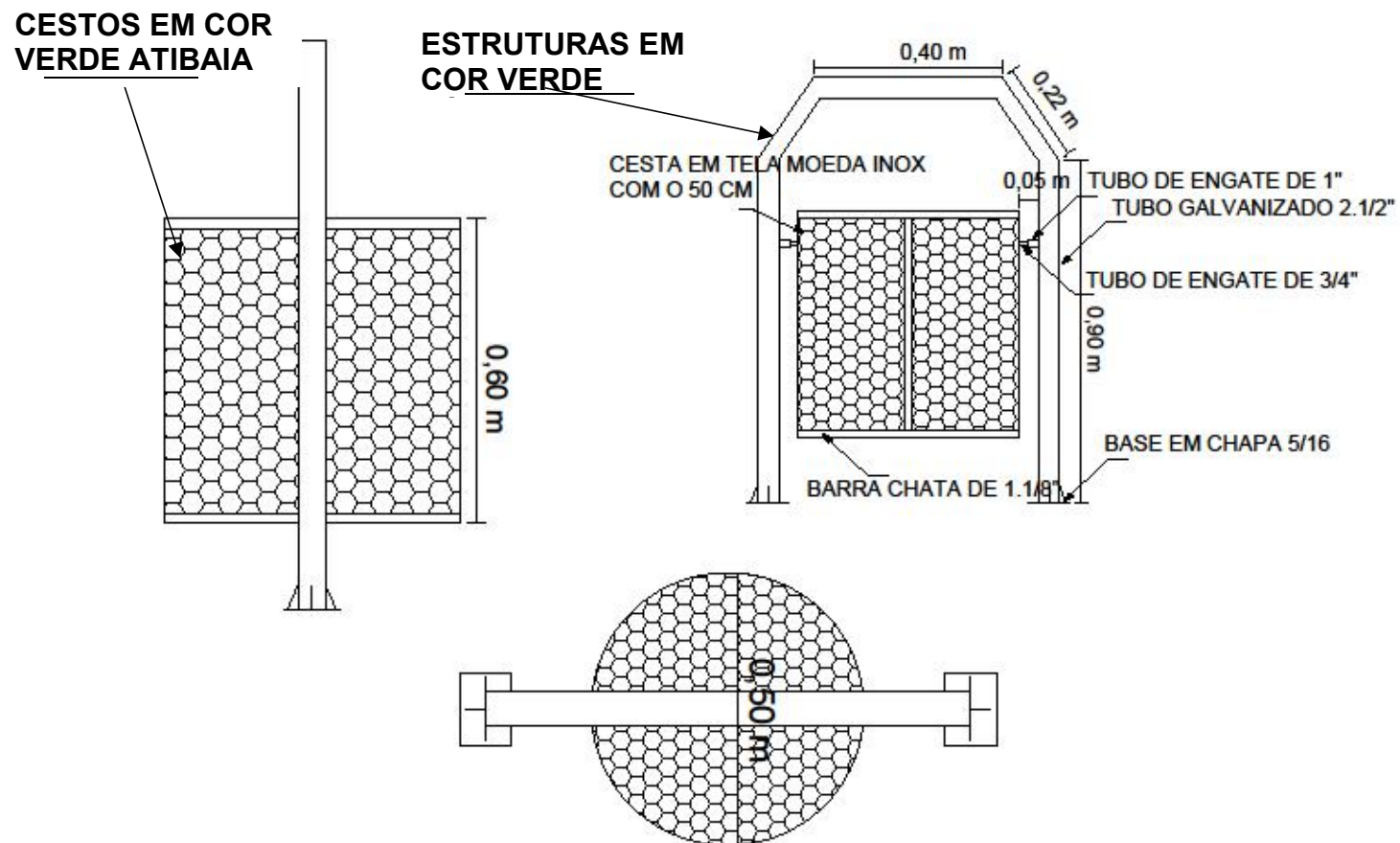



FIG. 03 – POSTE COM DOIS CESTOS REDONDOS E UMA PLACA

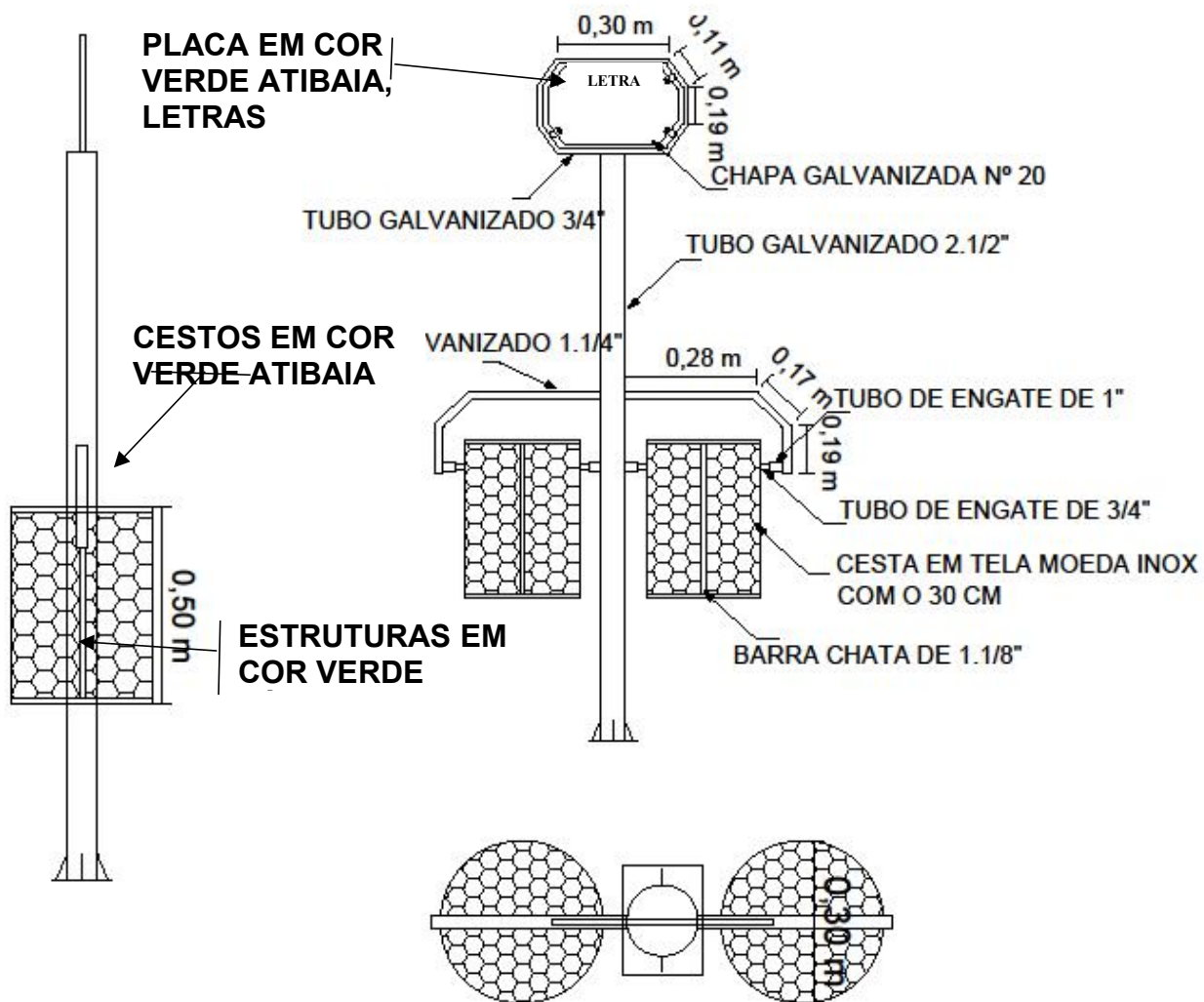



FIG. 04 – POSTE COM UM CESTO REDONDO E DUAS PLACAS

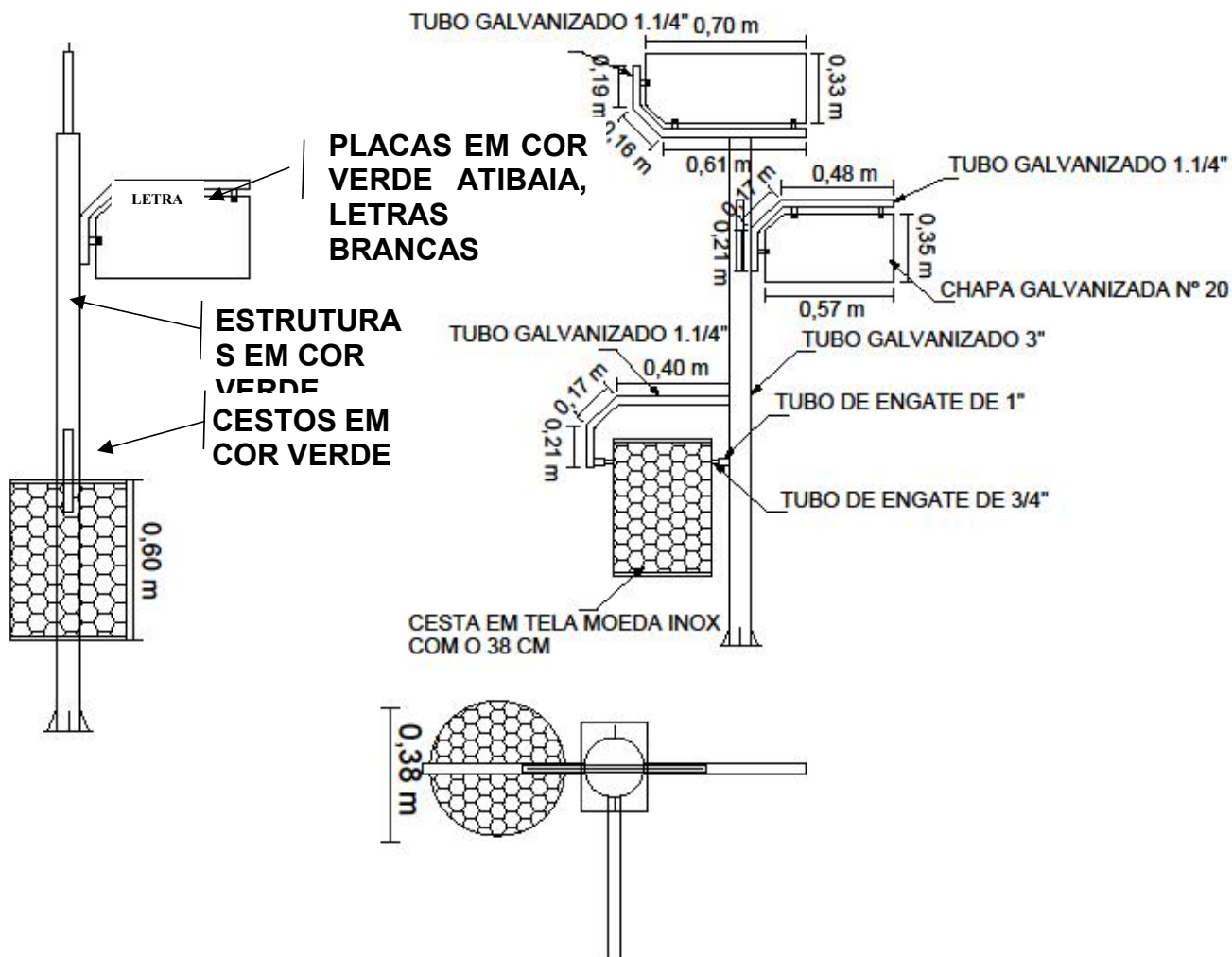



FIG. 05 – POSTE SEM CESTO, COM DUAS PLACAS.

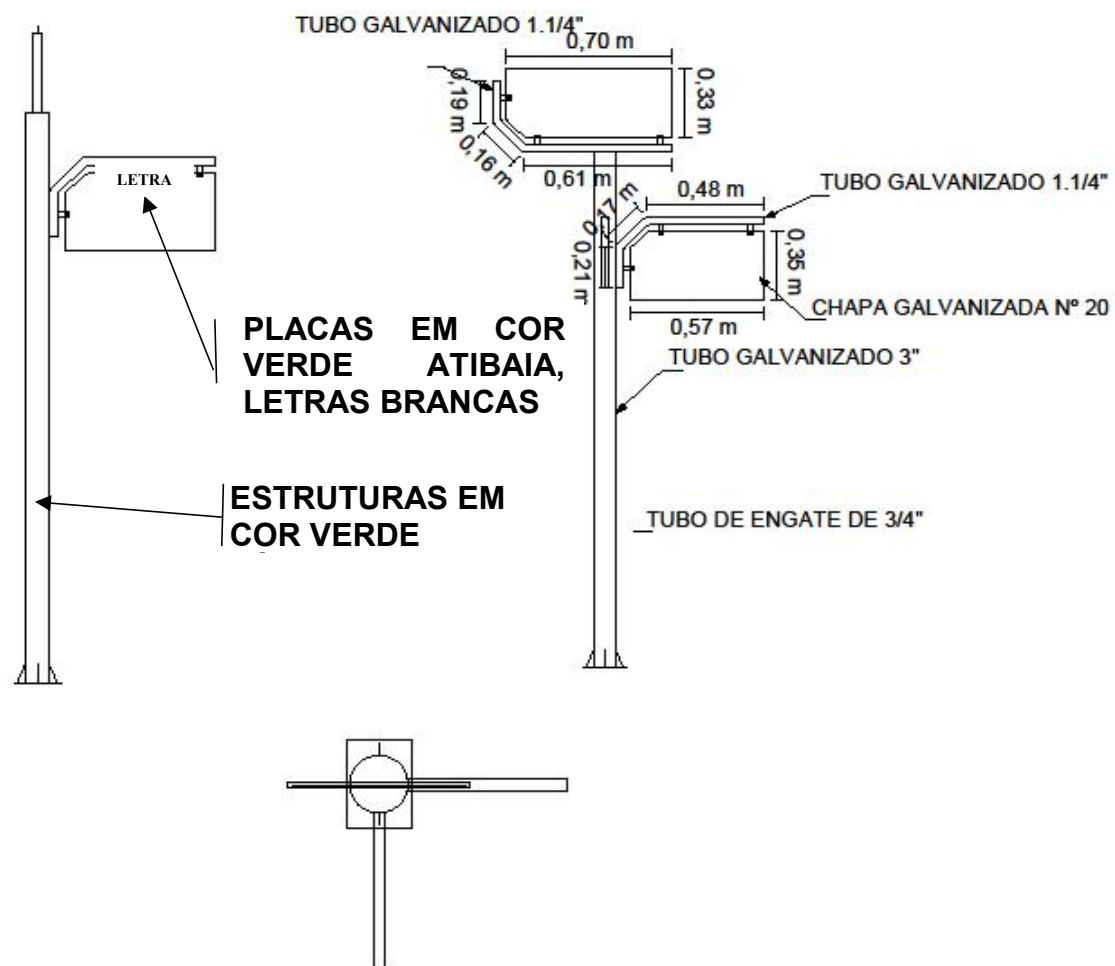
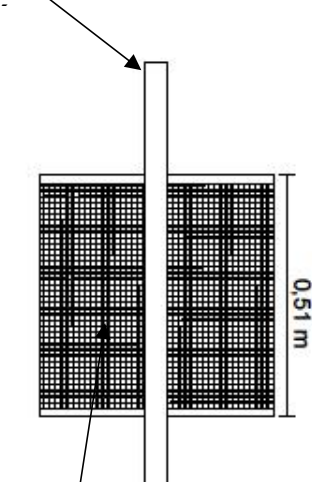



FIG. 06 – CESTO REDONDO SEM ALÇA SUPERIOR.

**ESTRUTURAS EM
COR VERDE**



**CESTOS EM
COR VERDE**

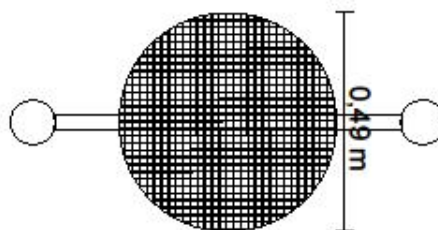
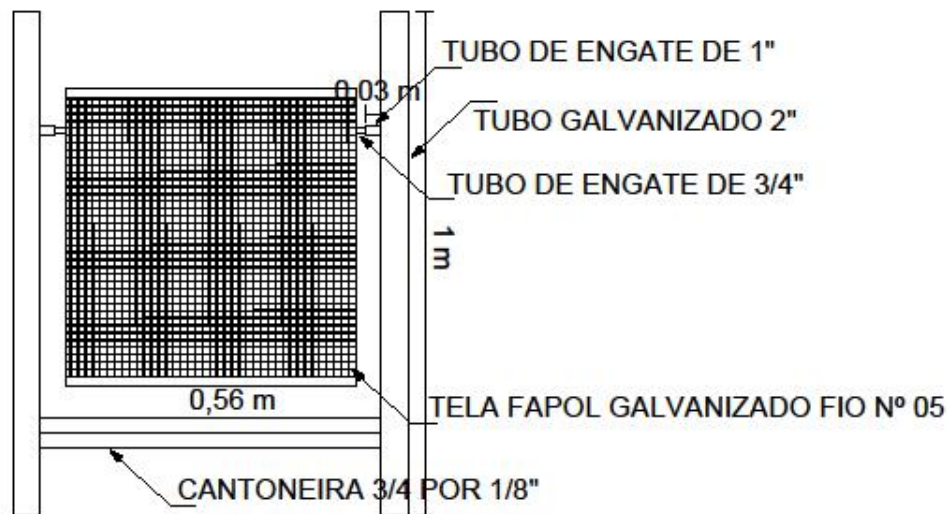
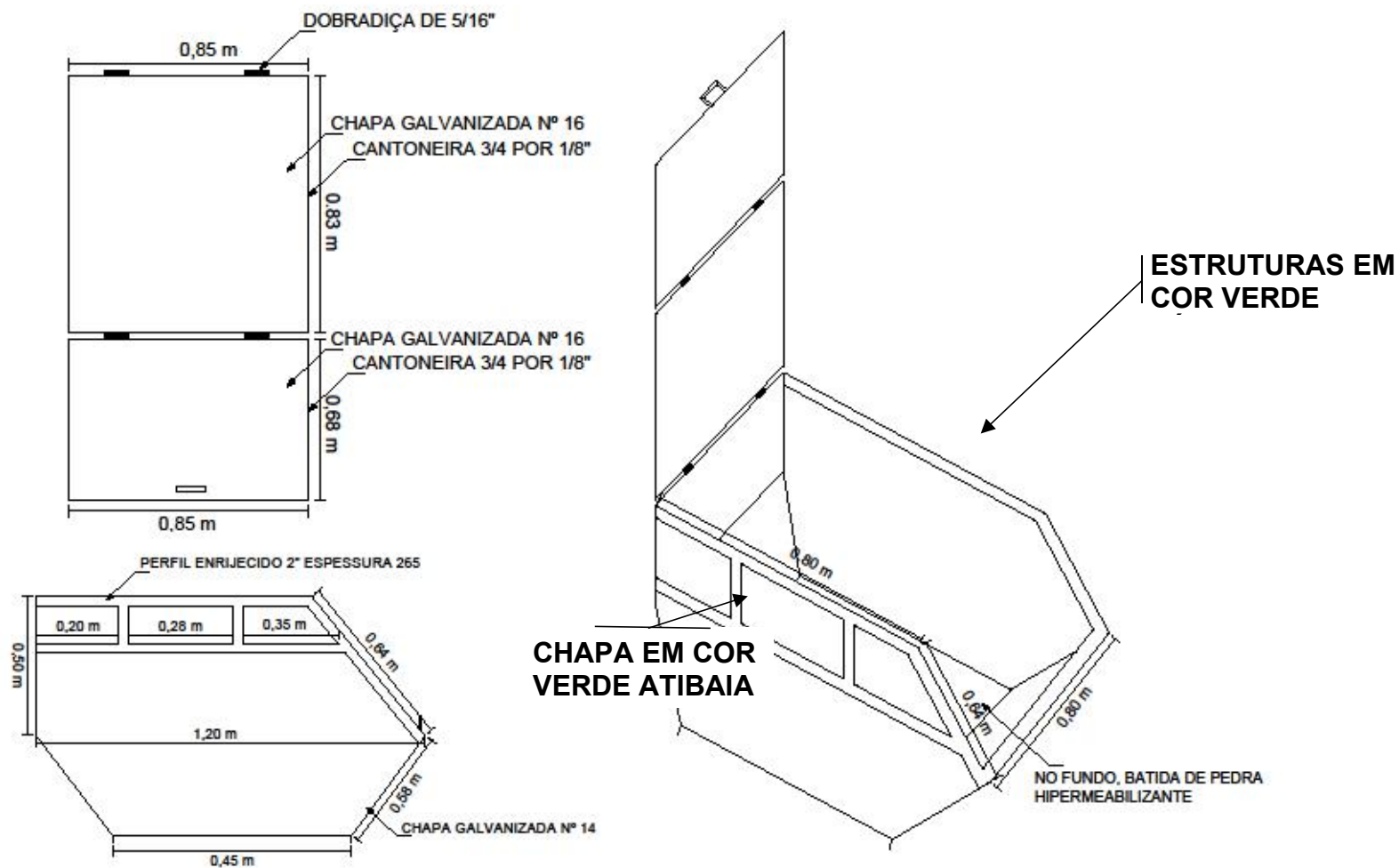



FIG. 07 – CAÇAMBA ESTACIONÁRIA



6 - LISTA DE PRODUTOS:

ITEM	DESCRIÇÃO	UN	QUAN T.	V. UNIT MÉDIO	MÉDIA TOAL
1	CESTO QUADRADO DUPLO, COM MEDIDAS E COMPOSIÇÕES, CONFORME FIGURA 01.	UN	105	R\$ 826,00	R\$ 86.730,00
2	CESTO QUADRADO DUPLO, COM MEDIDAS E COMPOSIÇÕES, CONFORME FIGURA 01. (ITEM EXCLUSIVO PARA ME/EPP/MEI)	UN	35	R\$ 826,00	R\$ 28.910,00
3	CESTO REDONDO COM ALÇA, COM MEDIDAS E COMPOSIÇÕES, CONFORME FIGURA 02.	UN	105	R\$ 729,33	R\$ 76.579,65
4	CESTO REDONDO COM ALÇA, COM MEDIDAS E COMPOSIÇÕES, CONFORME FIGURA 02. (ITEM EXCLUSIVO PARA ME/EPP/MEI)	UN	35	R\$ 729,33	R\$ 25.526,55
5	POSTE COM DOIS CESTOS REDONDOS E UMA PLACA DE IDENTIFICAÇÕES, CONFORME FIGURA 03.	UN	99	R\$ 974,00	R\$ 96.426,00
6	POSTE COM DOIS CESTOS REDONDOS E UMA PLACA DE IDENTIFICAÇÕES, CONFORME FIGURA 03. (ITEM EXCLUSIVO PARA ME/EPP/MEI)	UN	32	R\$ 974,00	R\$ 31.168,00
7	POSTE COM UM CESTO REDONO E TRÊS PLACAS, CONFORME FIGURA 04.	UN	99	R\$ 1.209,33	R\$ 119.723,67
8	POSTE COM UM CESTO REDONO E TRÊS PLACAS, CONFORME FIGURA 04. (ITEM EXCLUSIVO PARA ME/EPP/MEI)	UN	32	R\$ 1.209,33	R\$ 38.698,55
9	POSTE SEM CESTO, COM DUAS PLACAS, CONFORME FIGURA 05.	UN	119	R\$ 565,33	R\$ 89.322,67
10	POSTE SEM CESTO, COM DUAS PLACAS, CONFORME FIGURA 05. (ITEM EXCLUSIVO PARA ME/EPP/MEI)	UN	39	R\$ 565,33	R\$ 22.047,87
11	CESTO REDONDO SEM ALÇA SUPERIOR, CONFORME FIGURA 06.	UN	131	R\$ 551,00	R\$ 72.181,00
12	CAÇAMBA ESTACIONÁRIA, CONFORME FIGURA 07.	UN	77	R\$ 2.570,67	R\$ 197.941,59
13	CAÇAMBA ESTACIONÁRIA, CONFORME FIGURA 07. (ITEM EXCLUSIVO PARA ME/EPP/MEI)	UN	25	R\$ 2.570,67	R\$ 64.266,75
TOTAL					R\$ 927.475,00

Valor por extenso **R\$ 927.475,00** (Novecentos e vinte e sete mil e quatrocentos e setenta e cinco reais).

7 – DAS CONDIÇÕES DE PARTICIPAÇÃO:

7.1 – Poderão participar da presente licitação os interessados que atenderem a todas as exigências, inclusive quanto à documentação, constante neste Termo de Referência.

7.2 – Não poderão participar desta:

- a) Empresas que estejam reunidas em consórcio e sejam contratadoras coligadas ou subsidiárias entre si, quaisquer que sejam suas formas de constituições.
- b) Empresas em recuperação judicial ou extrajudicial ou que hajam tido sua falência declarada, que se encontre em processo de dissolução, de difusão, liquidação ou de incorporação e sob concurso de credores.
- c) Empresas que, por qualquer motivo, tenham sido declaradas inidôneas para licitar ou contratar com a Administração Pública ou punidas com suspensão temporária de participação em licitação e impedimento de contratar com o órgão público.

8 - DA FISCALIZAÇÃO DO CONTRATO:

8.1 – Fica estabelecido que o fiscal da ata do processo licitatório será designado pela Secretaria Municipal de Licitação.

9 – ESTIMATIVA DE SOLICITAÇÃO:

9.1 - Para definição da solicitação dos produtos foram utilizadas as informações de programas e projetos da SINFRA, existentes no município, entretanto, identificou-se a necessidade dos produtos, conforme especificação no item 5, da FIG. 01 (um) à FIG. 07 (sete), deste Termo de Referência, onde os produtos serão solicitados, através de ordem de entrega.

9.2 – A entrega dos produtos será acompanhada e fiscalizada pelo setor de competência da SINFRA, através de nota de produtos, ou nota fiscal eletrônica.

9.3 – Os produtos deverão ser entregues no almoxarifado da SINFRA, localizado na Avenida Barão do Rio Branco, N° 814, bairro Nova Olinda, nesta cidade de Castanhal-Pa. No prazo de 30 (trinta) dias a partir da data do pedido.

10 – DAS OBRIGAÇÕES:

10.1 - DA CONTRATADA:

10.1.1- Assumir todos os gastos e despesas que se fizerem necessários, para o cumprimento das obrigações decorrentes da Nota de Empenho.

10.1.2 - Cumprir fielmente as condições e exigências contidas neste Termo de Referência.

10.1.3 – Entregar os produtos, na forma discriminada e quantidades exigidas, através de solicitação de ordem de entrega, no prazo estabelecido pela secretaria, a contar da data do pedido.

10.2 - DA CONTRATANTE:

10.2.1 – A contratante se responsabilizará pela conferência dos Produtos entregues no almoxarifado, conforme solicitação de pedido, através de requisição assinada pelo setor competente.

10.2.2 - Prestar informações e os esclarecimentos que venham a ser solicitados pela licitante vencedora com relação ao objeto deste Termo de Referência.

10.2.3 - Comunicar a licitante toda e qualquer ocorrência relacionada com o produto ou serviço solicitado.

10.2.4 – O setor solicitante se responsabilizará em fiscalizar a entrega dos produtos ou serviços.

10.2.5 - Efetuar o pagamento da fatura/Nota Fiscal em moeda corrente, por meio de Ordem Bancária, no prazo máximo de até 30 (Trinta) dias a contar da data da entrega no protocolo da SINFRA, especificamente na Coordenadoria Administrativa, com apresentação da Nota Fiscal.

11 – DO PAGAMENTO:

11.1 – O pagamento da nota fiscal será efetuado através da Secretaria de Finanças, com crédito em conta bancária em até 30 (trinta) dias após o efetivo fornecimento e aceitação do mesmo. (Entrega de nota fiscal, devidamente acompanhada das CND's da União, FGTS, Trabalhista, Tributária e Não Tributária, IPTU, ALVARÁ).

11.2 – A CONTRATADA deverá comprovar via documento impresso a regularidade relativa ao Fundo de Garantia por Tempo de Serviço (FGTS), Certidão Trabalhista e Certidão Negativa de Débitos, ou Certidão Positiva, com efeito de negativa relativa ao Instituto Nacional do Seguro Social (INSS), Regularização mediante a Secretaria da Fazenda (Tributária e Não Tributária), Certidões Negativas Municipais (IPTU, ALVARÁ) demonstrando situação regular no cumprimento dos encargos sociais instituídos por Lei, como condição do valor faturado

Eng.º. Eletric. Pedro Paulo dos Reis Jr.
SECRETÁRIO MUNICIPAL DE INFRAESTRUTURA E DESENVOLVIMENTO.

ANEXO II

PROPOSTA COMERCIAL
(MODELO)

À Prefeitura Municipal de Castanhal – PMC
Processo Nº - _____ - Edital nº _____ / _____.

Apresentamos a V.Sª, nossa proposta de preços para o fornecimento dos seguintes itens, nos termos do Edital e Anexos, conforme abaixo relacionado:

O prazo de validade desta proposta é de _____ (*por extenso*) dias, a contar da apresentação da proposta no sistema **comprasnet**.

O prazo para entrega do objeto será de _____ (*por extenso*) dias corridos, contados a partir do recebimento da Nota de Empenho.

Nos comprometemos a fornecer o(s) material (ais), objeto deste edital, nas condições e exigências estabelecidas no termo de referência (Anexo I do Edital).

Nos preços propostos estão incluídas todas as despesas que influenciam nos custos, tais como: impostos, seguros, fretes, transporte, tributos, taxas, contribuições fiscais e quaisquer outros que incidam ou venham a incidir direta ou indiretamente sobre o valor proposto.

Estamos cientes da responsabilidade administrativa, civil e penal, bem como informamos ter tomado conhecimento de todas as informações e condições necessárias à correta cotação do objeto licitado.

Esta licitante declara que os termos do edital são de seu total conhecimento, e que concorda plenamente com eles.

ITEM	ESPECIFICAÇÕES (MODELO/MARCA)	UND	QUANT	Valor Unitário	Valor Total
01					

Caso nos seja adjudicado o objeto da licitação, comprometemos a assinar o contrato no prazo determinado pelo Instrumento Convocatório, e para esse fim fornecemos os seguintes dados:

Razão Social: _____ CNPJ/MF: _____

PREFEITURA MUNICIPAL DE CASTANHALL
SECRETARIA MUNICIPAL DE SUPRIMENTO E LICITAÇÃO

Endereço: _____ CEP: _____
Tel./Fax: _____ Endereço Eletrônico (e-mail): _____
Cidade: _____ UF: _____
Banco: _____ Agência: _____ c/c: _____
Dados do Representante Legal da Empresa:
Nome: _____
Endereço: _____
CEP: _____ Cidade: _____ UF: _____
CPF/MF: _____ Cargo/Função: _____
RG nº: _____ Expedido por: _____
Naturalidade: _____ Nacionalidade: _____

OBS: A empresa poderá utilizar o anexo II como modelo para a proposta de preços, devendo apresentar a especificação do (s) item (ens) detalhadamente.

Local e data

Assinatura e carimbo (representante legal da empresa)

ANEXO III

(MODELO)

DECLARAÇÃO

(nome da empresa) _____, CNPJ. nº _____, (endereço completo), _____, autoriza, por este instrumento a Prefeitura Municipal de Castanhhal/PMC a realizar todas as investigações complementares que julgar necessárias a habilitação no processo licitatório Pregão Eletrônico SRP nº xx/ 2018.

Castanhhal, de _____ de 2018

Nome e número da identidade do declarante

Assinatura do representante legal

ANEXO IV

(MODELO)

D E C L A R A Ç Ã O

Declaramos para os devidos fins de direito, que aceitamos todas as condições do Edital Pregão Eletrônico SRP nº xx/2018, sendo verídicas e fiéis todas as informações e documentos apresentados.

Castanhhal, de de 2018

Assinatura do representante legal

Nome e número da identidade do declarante

ANEXO V

MINUTA DA ATA DE REGISTRO DE PREÇOS SRP Nº ____/____/PMC

Aos _____ dias do mês de _____ do ano de 2018, a PREFEITURA MUNICIPAL DE CASTANHAL, por intermédio da Secretaria Municipal de Suprimento Licitação, por sua representante legal, Sr. **XXX**, brasileiro, casado, portador da carteira de identidade nº.xxx, inscrito no cadastro de pessoas físicas – CPF sob o nº. xxx.xxx.xxx-xx, residente e domiciliado nesta cidade, após ter homologado a classificação da proposta apresentada no Pregão Eletrônico para **Registro de Preços SRP nº xx/2018 – /PMC**, do processo nº 2018/10/12735, nos termos da Lei Federal nº 10.520, de 17.07.2002, Decreto Federal 7.892, de 23.01.2013, aplicando-se subsidiariamente, a Lei Federal nº 8.666, de 21.06.1993 e as demais normas legais correlatas, **RESOLVE** registrar os preços destinados à XXXXXXXXXXXXXXXXXXXXXXXX, para atender as necessidades das diversas secretarias/fundos municipais, bem como, o Instituto de Previdência deste Município de Castanhal/Pará, a serem executados pela proposta classificada, **MENOR PREÇO POR ITEM**, no certame acima mencionado da seguinte empresa:

.....(Empresa)....., com sede em(Município / Estado)....., na(Logradouro)....., nº, Bairro....., CEP:, Telefone: (), inscrita no CNPJ/MF sob o nº:/....., e-mail: representado neste ato pelo Sr (a).,(Nacionalidade).....,(Estado Civil)....., (Profissão), portador da Carteira de identidade nº/.....(Órgão Emissor) e CPF/MF nº :(Órgão Emissor);

Observada as condições dispostas nas Cláusulas que seguem:

CLÁUSULA PRIMEIRA – DO OBJETO

1.1 A presente Ata Registro de Preços estabelece as cláusulas e condições gerais para o registro de preços objetivando a futura e eventual **“AQUISIÇÃO DE xx”**, para atender **XXX** as necessidades das diversas secretarias/fundos municipais, bem como, o Instituto de Previdência deste Município de

Castanhal/Pará, nas quantidades, especificações e condições estabelecidas no Termo de Referência do Edital do Pregão Eletrônico SRP Nº XX/2018 e seus Anexos.

CLÁUSULA SEGUNDA – DOS ÓRGÃOS INTEGRANTES

2.1. Integram a presente Ata, a **PMC**, na qualidade de ÓRGÃO GERENCIADOR.

Parágrafo Primeiro – Qualquer órgão ou entidade da Administração Pública Municipal de Castanhal poderá solicitar a utilização da presente Ata, independentemente da participação ou não na licitação em epígrafe, observadas as exigências contidas na legislação aplicável.

CLÁUSULA TERCEIRA – DOS PREÇOS REGISTRADOS

3.1. A partir desta data ficam registrados na **PMC** os preços do fornecedor a seguir relacionado, objetivando o compromisso de **AQUISIÇÃO DE XXX**, para atender as necessidades das diversas secretarias/fundos municipais, bem como, o Instituto de Previdência deste Município de Castanhal/Pará, nas condições estabelecidas no ato convocatório.

ITEM	ESPECIFICAÇÃO / MARCA / MODELO / FABRICANTE / PROCEDÊNCIA	Unid.	Quant.	Valor Unitário	Valor Total
01					

CLÁUSULA QUARTA – DO FORNECIMENTO

4.1 O ajuste com o fornecedor registrado será formalizado pela SUPRI mediante a formalização de instrumento de contrato e emissão/recebimento da respectiva Nota de Empenho, observadas as disposições contidas no Edital do Pregão Eletrônico.

Parágrafo Primeiro – O compromisso de entrega só estará caracterizado mediante o comprovado recebimento da Nota de Empenho pelo Fornecedor.

Parágrafo Segundo – O fornecedor registrado fica obrigado a atender todos os pedidos efetuados durante a validade desta Ata de Registro de Preços.

Parágrafo Terceiro – O fornecedor se obriga a manter, durante o prazo de vigência do Registro de Preços, todas as condições de habilitação exigidas no Edital de Pregão.

CLÁUSULA QUINTA – DA READEQUAÇÃO DOS PREÇOS REGISTRADOS

5.1 A qualquer tempo, o preço registrado poderá ser revisto em decorrência de eventual redução dos preços existentes no mercado, cabendo à **SUPRI** convocar o fornecedor registrado para negociar o novo valor.

CLÁUSULA SEXTA – DO CANCELAMENTO DO REGISTRO DE PREÇOS

6.1 O fornecedor registrado terá o seu registro cancelado quando:

- Descumprir as condições da Ata de Registro de Preços;
- Não aceitar reduzir seus preços registrados na hipótese de se tornarem superiores aos praticados no mercado;
- Não receber Nota de Empenho;

d) Houver razões de interesse público.

Parágrafo Primeiro – O cancelamento de registro, nas hipóteses previstas, assegurados o contraditório e a ampla defesa serão formalizados por despacho da autoridade competente.

Parágrafo Segundo – O fornecedor registrado poderá solicitar o cancelamento de seu registro de preço na ocorrência de caso fortuito ou de força maior devidamente comprovados.

CLÁUSULA SÉTIMA - DA VIGÊNCIA

7.1 A presente Ata de Registro de Preços terá **vigência de 12 (doze) meses**, a partir da data de sua assinatura, com eficácia após a sua publicação no DOM.

CLÁUSULA OITAVA – DA DIVULGAÇÃO DA ATA DE REGISTRO DE PREÇOS

8.1 A presente Ata será divulgada com publicação no DOM.

CLÁUSULA NONA – DAS OBRIGAÇÕES DOS ÓRGÃOS PARTICIPANTES E NÃO PARTICIPANTES

9.1 Compete ao **ÓRGÃO PARTICIPANTE** da presente Ata:

a) Encaminhar ofício cientificando o órgão gerenciador da efetivação da contratação decorrente da presente ata;

b) Encaminhar cópia da(s) nota(s) de empenho emitida(s) em decorrência da presente Ata de registro de preços, para controle e acompanhamento do Órgão Gestor da observância dos quantitativos máximos registrados;

c) Zelar, após receber a indicação do fornecedor, pelos demais atos relativos ao cumprimento, pelo mesmo, das obrigações contratualmente assumidas, e também, em coordenação com o órgão gerenciador, pela aplicação de eventuais penalidades decorrentes do descumprimento de cláusulas contratuais;

d) Informar ao órgão gerenciador, quando de sua ocorrência, e recusa do fornecedor em atender às condições estabelecidas em edital, firmadas na ata de registro de preços, as divergências relativas à entrega, as características e origem dos bens licitados e a recusa do mesmo em assinar contrato para fornecimento.

9.2 Compete ao **ÓRGÃO NÃO PARTICIPANTE**:

a) Consultar previamente o **ÓRGÃO GERENCIADOR** no intuito de obter as informações necessárias à aquisição pretendida, e, em especial, o teor da presente Ata de Registro de Preços e eventuais alterações;

b) Acompanhar e fiscalizar o fiel cumprimento das obrigações contidas no Edital de Licitação e na presente Ata, informando ao **ÓRGÃO GERENCIADOR** qualquer irregularidade ou inadimplemento do particular, a fim de que sejam aplicadas as penalidades cabíveis à espécie.

CLÁUSULA DÉCIMA – DO REGISTRO NO TRIBUNAL DE CONTAS DO MUNICÍPIO DA ATA DE REGISTRO DE PREÇOS

10.1 A presente Ata deverá ser registrada no **TRIBUNAL DE CONTAS DO MUNICÍPIO** no prazo de 30 (trinta) dias conforme prescreve o art. 3º IV da instrução normativa nº 04/2003-TCM.

CLÁUSULA DÉCIMA-PRIMEIRA – DISPOSIÇÕES FINAIS

11.1 Integram a presente Ata, independente de transcrição, o Edital do Pregão Eletrônico SRP nº XX/2018 e a proposta da empresa.

11.2 Os casos omissos serão resolvidos com base na legislação administrativa pertinente, em especial das Leis Federais nº 10.520/02, Lei Federal nº 8.666/93, Decretos Federais nº 5.450/05, 7.892/13 e alterações posteriores, Decretos Municipais nº 75.004/13 e 80.456/14, aplicando-se ao presente instrumento as regras dispostas no Edital e seus anexos.

CLÁUSULA DÉCIMA-SEGUNDA – DO FORO

12.1 Fica eleito o Foro da cidade de Castanhhal, Estado do Pará, com renúncia a qualquer que seja para dirimir as questões que porventura surgirem na execução da presente Ata de Registro de Preços.

12.2. E por estarem de acordo com as disposições contidas na presente Ata, a **PMC** assina o presente instrumento e o fornecedor registrado assina o respectivo anexo, na pessoa dos seus representantes legais, que vai assinada em 03 (três) vias de igual e teor e forma.

Castanhhal/PA, ____ de _____ de _____

XXXXXXXXXXXXXXXXXXXXXXXXXXXX

Pregoeiro

XXXXXXXXXXXXXXXXXXXXXXXXXXXX

Representante legal: xxxxxxxxxxxxxxxx

CNPJ: xxxxxxxxxxxxxxxx

Anexo VI

Autorização de Fornecimento

Castanhhal, xx de xxxxx de xxxx

Referência ao PE SRPN^o. xxx/xxxx
Processo: xxxx/xxxx
Assunto: Aquisição de xxxxx
À Empresa: xxxxxxxxxxxxxxxx

Prezado(a) Senhor(a),

Em decorrência do processo licitatório nº. xxx/xxxx, modalidade **Pregão Eletrônico**, para aquisição do tipo **Menor Preço**, no qual essa empresa foi vencedora, remetemos, em anexo, a(s) **Nota(s) de Empenho nº. XXXXXXX**, e, na forma do art. 62, da Lei n. 8.666/93, que faculta a substituição do Contrato por outro instrumento hábil, estamos encaminhando o presente documento, relativo à aquisição em epígrafe.

Consoante Edital Convocatório, e detalhado na proposta de V.Sa., **a entrega do(s) materiais(s) deverá ser efetuada no prazo máximo de até xx (xxxxxx) dias corridos a partir da data do recebimento desta Autorização.**

Cumpre-nos informar que antes da efetivação do pagamento e, na forma prevista na legislação e no Edital convocatório, o aludido pagamento só será efetuado mediante atestado comprobatório da entrega do(s) material(s), bem como consulta da situação cadastral dessa empresa, ficando o referido pagamento suspenso, no caso de haver alguma pendência fiscal.

Para controle de V.Sa., informamos, ainda que, pela legislação vigente, **caso ocorra atraso na entrega de qualquer dos itens de fornecimento, a licitante vencedora estará sujeita, independentemente de notificação judicial ou extrajudicial, ao pagamento de multa de mora de 0,3% (três décimos por cento) ao dia**, por atraso injustificado na execução do conteúdo da Autorização de Fornecimento, calculada sobre o valor do material não fornecido, até o limite de 20 (vinte) dias, a ser recolhida no prazo de 15 (quinze) dias corridos contados da comunicação oficial. As demais penalidades seguem as regras constantes do instrumento convocatório.

Informamos, ainda, a V.Sa., que a inobservância aos prazos e obrigações estipulados no Edital do **Pregão Eletrônico SRP xx/2018** implicará as sanções previstas no art. 81 da Lei n. 8.666/93 e Art. 28 do Decreto nº. 5450/05. Finalmente, informamos que a contratação deverá ser cumprida em estrita observância à Lei n. 8.666/93 e suas alterações, devendo V.Sa. apor o **"De acordo"**, na cópia deste expediente, o qual deverá ser devolvido a esta Prefeitura, na Secretaria Municipal de Suprimento e Licitação, por meio de fax nº **(0xx91) 37212109/4205** ou pelo endereço eletrônico pregaoeletronico@castanhhal.pa.gov.br, para ulteriores providências.

Atenciosamente,

XXXXXXXXXXXXXXXXXXXXX
Secretário Municipal XXXXXXXXXXXXX

De acordo
Em xx/xx/xxxx

Representante legal da Empresa

ANEXO VII

MINUTA DO CONTRATO

CONTRATO N° xxx/xxxx

**CONTRATO DE XXXXXXXXXXXXXXXX CELEBRADO
ENTRE A PREFEITURA MUNICIPAL DE
CASTANHAL E A EMPRESA XXXXXXXXXXXXXXXX.**

Pelo presente instrumento particular, e na melhor forma de direito, de um lado, a **PREFEITURA MUNICIPAL DE CASTANHAL/PMC**, com sede na Av. Barão do Rio Branco, n.º 2232, Bairro: Centro, no Município de Castanhal – Pará, inscrita no CNPJ/MF sob n.º 05.121.991/0001-84, representada neste ato por meio do seu representante legal, Prefeito Municipal Sr. **PEDRO COELHO DA MOTA FILHO**, brasileiro, casado, portador da carteira de identidade n.º xxxxxx, inscrito no cadastro de pessoas físicas – CPF sob o n.º. xxxxxxxxxx, residente e domiciliado nesta Cidade de Castanhal, a seguir denominado **CONTRATANTE** e do outro lado como CONTRATADA a empresa **XXXXXXXXXXXXXXXXXXXXX**, estabelecida à xxxxxxxxxxxxxxxx (Logradouro), xxxxxxxxxxxxxx (Bairro), xxxxxxxxxxxxxx (Cidade - Estado), CEP xxxxxxxxxxxxxx, CNPJ-MF n.º xxxxxxxxxxxxxxxxxx doravante denominado CONTRATADA, tem entre si, justos e contratados, e mediante as cláusulas e condições seguintes:

CLÁUSULA PRIMEIRA – DA LEGISLAÇÃO APLICÁVEL

1.1 – O presente Contrato será regido pelo disposto na Lei n.º 8.666/93, Lei n.º 10.520/02, Decretos Federais n.º 5.450/05 e n.º 7.892/13, e demais legislações aplicáveis ao assunto.

CLÁUSULA SEGUNDA – DA VINCULAÇÃO AO EDITAL

2.1 – O presente Contrato vincula-se às regras dispostas no Edital de Licitação n.º xxx/xxx (Pregão Eletrônico) e aos termos da proposta vencedora.

CLÁUSULA TERCEIRA – DA APROVAÇÃO DA MINUTA

3.1 – A minuta deste Contrato foi aprovada pela Assessoria Jurídica da PMC, conforme Parecer n.º xxx/xxxx, nos termos do Parágrafo Único do art. 38, da Lei n.º 8.666/93.

CLÁUSULA QUARTA – DO OBJETO

4.1 – O presente contrato tem como objeto a futura e eventual “**AQUISIÇÃO DE xxxxxxxxx**” para atender as necessidades da xxxxxxxxxxxxxxxx deste Município de Castanhal/Pará, nas quantidades, especificações e condições estabelecidas no Termo de Referência, consoante com o quadro que segue:

ITEM	ESPECIFICAÇÃO / MARCA / MODELO / GARANTIA	Unid.	Quant.	Valor Unitário	Valor Total
01					
02					
VALOR TOTAL (R\$)					
VALOR POR EXTENSO:					

CLÁUSULA QUINTA – DA EXECUÇÃO DOS OBJETOS LICITADOS

5.1 - Os objetos serão entregues conforme abaixo:

- a) **Local da Entrega dos Itens:** os materiais deverão ser entregues no Almoxarifado da SINFRA;
- b) **Prazo para entrega:** será de até xx (xxxxxx) dias corridos, a contar do recebimento da Nota de Empenho, podendo ser prorrogado uma única vez, por igual período, desde que ocorra motivo justificado e aceito pela PMC;
- c) A licitante vencedora deverá comunicar a data e o horário previsto para a entrega ao órgão, no horário de expediente, com **48 (quarente e oito) horas** de antecedência.
- d) Em caso de problemas de fabricação ou defeitos apresentados em função do transporte dos materiais a serem entregues, os mesmos deverão ser substituídos, com a mesma qualidade e quantidade, no prazo de 30 (TRINTA) dias corridos.

5.2 - A aceitação do objeto está condicionada ao atendimento das especificações mínimas constantes no Termo de Referência.

5.3 - Os itens adquiridos deverão ser novos e de primeiro uso e que estejam na linha de produção atual do fabricante e, em perfeitas condições de uso, sendo entregues, sem ônus de frete para a PMC, nos termos da legislação vigente;

5.4 - Não serão aceitos objetos diferentes dos especificados, fora dos prazos mínimos estipulados, em mau estado de conservação, de qualidade inferior ou com os lacres de segurança (para aqueles que houver) rompidos;

CLÁUSULA SEXTA – DO VALOR DO CONTRATO

6.1 – O valor total do presente contrato é de **R\$xxxxxx,xx** (xxxxxxxxxx), conforme disposto na Proposta da Contratada, pelo fornecimento do (s) produto (s), de acordo com o objeto.

CLÁUSULA SÉTIMA – DO PAGAMENTO

7.1 – O pagamento será efetuado em até 30 (trinta) dias subsequentes ao fornecimento, mediante a apresentação da Fatura (Nota Fiscal) devidamente atestada e visada pelo setor competente, após conferência das quantidades e qualidades do mesmo.

7.1.1 – O pagamento será creditado em favor da **CONTRATADA**, por meio de ordem bancária junto à agência bancária indicada na declaração fornecida pelo licitante, contados do recebimento definitivo dos objetos e mediante a apresentação dos documentos fiscais legalmente exigíveis e devidamente atestados pelo servidor/Comissão de Recebimento.

7.1.2 – Será procedida consulta “**On-Line**” junto ao **SICAF e a Certidão Negativa de Débitos Trabalhistas - CNDT** antes de cada pagamento a ser efetuado a **CONTRATADA**, para

PREFEITURA MUNICIPAL DE CASTANHHAL
SECRETARIA MUNICIPAL DE SUPRIMENTO E LICITAÇÃO

verificação das condições exigidas na contratação, cujos resultados serão impressos e juntados aos autos do processo próprio. Caso fique constatado o vencimento das guias de recolhimento do FGTS e da Previdência Social, a **CONTRATADA** deverá apresentar, no prazo constante da solicitação feita pela Administração, a sua regularização.

7.2 - No caso de atraso de pagamento, desde que a **CONTRATADA** não tenha concorrido de alguma forma para tanto, serão devidos pela **CONTRATANTE** encargos moratórios à taxa nominal de 6% a.a. (seis por cento ao ano), capitalizados diariamente em regime de juros simples.

7.3 – No caso de eventual atraso de pagamento por culpa comprovada da **CONTRATANTE**, o valor devido deverá ser acrescido de multa de atualização monetária financeira, apurados entre a data de vencimento da Nota Fiscal e a do efetivo pagamento, em que os juros de mora serão calculados a taxa de 0,5% (meio por cento) ao mês, ou 6% (seis por cento) ao ano, mediante aplicação da seguinte fórmula:

$$I = (TX / 100) / 365$$

$$EM = I \times N \times VP$$

Onde:

I = Índice de Atualização Financeira

TX = Percentual da Taxa de Juros de Mora Anual – 6% / Ano

VP = Valor da Parcela em atraso

EM = Encargos Moratórios

N = Número de dias entre a data prevista para o pagamento e a do efetivo pagamento

7.4 - Caso haja aplicação de multa, o valor será descontado de qualquer fatura ou crédito existente em favor do CONTRATADO. Caso esse valor seja superior ao crédito eventualmente existente, a diferença será cobrada administrativamente ou judicialmente, se necessário.

7.5 - Caso se faça necessária à reapresentação de qualquer nota fiscal/fatura, por culpa da CONTRATADA, o prazo de 30 (trinta) dias reiniciar-se-á a contar da respectiva reapresentação.

CLÁUSULA OITAVA - DA GARANTIA DE QUALIDADE

8.1 - A CONTRATADA responderá pela qualidade dos materiais oferecidos, que deverá obedecer rigorosamente às regras contidas no Edital e anexos deste PREGÃO ELETRÔNICO;

8.2 - Os produtos em desacordo com as disposições do presente contrato serão corrigidos pela CONTRATADA, cabendo a esta providenciar as substituições de acordo com as especificações contidas no **Pregão Eletrônico SRP N°. ___/___/PMC**, e seus anexos, sendo de sua inteira responsabilidade, todas as despesas de devolução e reposição, inclusive quanto ao novo prazo de entrega.

8.3 - Os itens entregues deverão ter garantia mínima de **12 (doze)** meses, contados do recebimento definitivo, se outros não houver.

CLÁUSULA NONA – DOS ACRÉSCIMOS E SUPRESSÕES

9.1 - Eventuais alterações contratuais reger-se-ão pela disciplina do artigo 65 da Lei nº 8.666, de 1993.

9.1.1 - A CONTRATADA ficará obrigada a aceitar, nas mesmas condições contratuais, os acréscimos ou supressões que se fizerem necessários, até o limite de 25% (vinte e cinco por cento) do valor inicial atualizado da contratação, nos termos do art. 65, § 1º da Lei nº 8.666/93, salvo exceção prevista no § 2º do referido artigo.

9.2 - A CONTRATANTE poderá solicitar modificações, acréscimos ou reduções na prestação do objeto deste contrato, desde que, após consulta à CONTRATADA, as mesmas sejam consideradas viáveis;

9.3 - Se tais modificações ou alterações repercutirem no preço pactuado na Cláusula Sétima ou no prazo da execução do adimplemento contratual serão acordados ajustes apropriados, que deverão ser

PREFEITURA MUNICIPAL DE CASTANHAL
SECRETARIA MUNICIPAL DE SUPRIMENTO E LICITAÇÃO

formalizados, através do Termo Aditivo, obedecendo ao prazo de convocação estipulado pela Administração, consoante o Art. 64, da Lei Federal nº. 8.666/93.

CLÁUSULA DÉCIMA – DA CESSÃO DO CONTRATO

10.1 - A CONTRATADA não poderá subcontratar, ceder ou transferir, total ou parcialmente, o presente contrato.

CLÁUSULA DÉCIMA PRIMEIRA – DAS SANÇÕES ADMINISTRATIVAS

11.1 - A **CONTRATADA** que, apresentar documentação falsa, não assinar o contrato ou instrumento equivalente, falhar ou frustrar a execução do contrato, comportar-se de modo inidôneo, fizer declaração falsa ou cometer fraude fiscal, ficará sujeito às seguintes penalidades, segundo a extensão da falta cometida, em observância ao direito à prévia defesa:

Ocorrência	Penalidades que poderão ser aplicadas
Não assinar o Contrato, quando convocada dentro do prazo de validade de sua proposta.	1. Impedimento de licitar com a PMC pelo período de 2 (dois) anos. 2. Multa de 10% (dez por cento) sobre o valor registrado no Contrato, a juízo da Administração.
Entregar os bens/materiais fora do prazo estabelecido	3. Multa de 1% (um por cento) por dia de atraso, aplicada sobre o valor dos bens não entregues, limitada a 20 (vinte) dias. Após o vigésimo dia e a critério da Administração, poderá ser considerada inexecução total ou parcial do objeto.
Não promover a troca dos bens/materiais licitados que apresentarem defeitos ou vícios, quando notificado.	4. Impedimento de licitar com a PMC pelo período de 1 (um) ano. 5. Multa de 10% (dez por cento) sobre o valor da Nota de Empenho, a juízo da Administração.
Não promover a troca dos bens/materiais licitados que apresentarem defeitos ou vícios, quando notificada dentro do prazo estabelecido.	6. Multa de 1% (um por cento) por dia de atraso, aplicada sobre o valor da Nota de Empenho em conformidade aos Anexos I e II, limitada a 20 (vinte) dias. Após o vigésimo dia e a critério da Administração, poderá ser considerada inexecução total ou parcial do objeto.
Deixar de entregar documentação exigida neste Edital.	7. Impedimento de licitar com a PMC pelo período de 1 (ano) ano. 8. Multa de 10% (dez por cento) do valor do instrumento contratual.
Não manter a proposta ou desistir do lance.	9. Impedimento de licitar com a PMC pelo período de 1 (um) ano. 10. Multa de 10% (dez por cento) sobre o valor de sua proposta ou lance, a juízo da Administração.
Comportar-se de modo inidôneo.	11. Impedimento de licitar com a PMC pelo período de 2 (dois) anos. 12. Multa de 10% (dez por cento) sobre o valor estimado da contratação, a juízo da Administração.
Fizer declaração falsa.	13. Impedimento de licitar com a PMC pelo período de 2 (dois) anos. 14. Multa de 10% (dez por cento) sobre o valor estimado da contratação, a juízo da Administração.
Apresentar documentação falsa	15. Impedimento de licitar com a Administração Pública pelo período de 5 (cinco) anos. 16. Multa de 30% (trinta por cento) sobre o valor estimado da contratação, a juízo da Administração. 17. Comunicar ao Ministério Público Estadual.
Cometer fraude fiscal.	18. Impedimento de licitar com a Administração Pública pelo período de 5 (cinco) anos. 19. Multa de 30% (trinta por cento) sobre o valor estimado da contratação, a juízo da Administração. 20. Comunicar ao Ministério Público Estadual.

Deixar de executar qualquer obrigação pactuada ou prevista em lei e no edital do presente pregão eletrônico, em que não se comine outra penalidade	21. Multa de 0,5% (meio por cento) por dia de atraso, aplicada sobre o valor do instrumento contratual, limitada a 20 (vinte) dias. Após o vigésimo dia e a critério da Administração, poderá ser considerada inexecução total ou parcial do objeto.
Inexecução total.	22. Impedimento de licitar com PMC pelo período de 2 (dois) anos. 23. Multa de 20% (vinte por cento) sobre o valor da Ata.
Inexecução parcial do objeto	24. Impedimento de licitar com a PMC pelo período de 1 (ano) ano. 25. Multa de 10% (dez por cento) sobre o valor correspondente a parte não executada.

11.2. Na hipótese da multa atingir o percentual de 10% (dez por cento) sobre o valor do fornecimento, o ÓRGÃO poderá proceder a rescisão unilateral do contrato, hipótese em que a CONTRATADA também se sujeitará às sanções administrativas previstas neste Edital.

11.3. As multas porventura aplicadas serão descontadas dos pagamentos devidos pelo ÓRGÃO ou cobradas diretamente da empresa penalizada, amigável ou judicialmente, e poderão ser aplicadas cumulativamente às demais sanções previstas nesta cláusula.

11.4. A defesa a que alude o caput deste item deverá ser exercida pelo interessado no respectivo processo no prazo de 05 (cinco) dias úteis a contar da sua notificação, podendo ocorrer à juntada de documentos e serem arroladas até 03 (três) testemunhas.

11.5. Serão considerados injustificados, os atrasos não comunicados tempestivamente e indevidamente fundamentados, e a aceitação da justificativa ficará a critério do ÓRGÃO que deverá examinar a legalidade da conduta da CONTRATADA.

11.6. Comprovado impedimento ou reconhecida força maior, devidamente justificado e aceito pelo ÓRGÃO, conforme procedimento esboçado no subitem anterior, a CONTRATADA ficará isenta das penalidades mencionadas no subitem **12.1**.

11.7. As penalidades serão obrigatoriamente registradas no Sistema de Cadastramento Unificado de Fornecedores – **SICAF**, e no caso de impedimento de licitar e de contratar com a Administração Pública, a licitante será descredenciada por igual período, sem prejuízo das multas previstas neste Edital, seus anexos, e nas demais cominações legais.

CLÁUSULA DÉCIMA SEGUNDA – DAS OBRIGAÇÕES DA CONTRATADA E CONTRATANTE

12.1 - São deveres da CONTRATADA, além dos contidos no Edital e Termo de Referência:

- a)** Obedecer rigorosamente o prazo de entrega – Será cobrada multa diária conforme dispositivos legais no caso de atraso na entrega do material;
- b)** Efetuar a entrega do objeto em perfeitas condições, conforme especificações, com prazo e local constantes no Edital e seus anexos, acompanhado da respectiva Nota Fiscal, na qual deverão constar as indicações referentes à marca, fabricante, modelo e procedência;
- c)** A qualidade do produto deverá ser testada e avaliada pelo responsável do Almoxarifado;
- d)** Responsabilizar-se por todos os custos, diretos e indiretos, inclusive de transporte e de pessoal, necessários à entrega;
- e)** Substituir, reparar ou corrigir, às suas expensas, no prazo máximo de 10 (dez) dias corridos, o material com avaria ou defeito;
- f)** Comunicar à Contratante, no prazo máximo de 24 (vinte e quatro) horas que antecede a data da entrega, os motivos que impossibilitem o cumprimento do prazo previsto, com a devida comprovação;
- g)** Manter, durante toda a execução do contrato, em compatibilidade com as obrigações assumidas, todas as condições de **HABILITAÇÃO E QUALIFICAÇÃO** exigidas na **LICITAÇÃO**;
- h)** Aceitar, nas mesmas condições do ajuste, os acréscimos ou supressões que se fizerem no material, até 25% (vinte e cinco por cento) do valor do Contrato ou da Nota de Empenho;
- i)** Indicar preposto para representá-lo durante a execução do contrato;

j) Responder, integralmente, por perdas e danos que vier a causar ao CONTRATANTE ou a terceiros em razão de ação ou omissão, dolosa ou culposa, sua ou dos seus prepostos, independentemente de outras cominações contratuais ou legais a que estiver sujeita;

l) A CONTRATADA deverá assegurar garantia contra defeitos de fabricação e qualidade pelo prazo de 12 (doze) meses.

m) Na ocasião da assinatura do contrato, a licitante vencedora deverá dispor de Certificação Digital, nos termos da resolução nº11.535/2014-TCM.

12.2 - DA CONTRATANTE

São obrigações do **CONTRATANTE**, além dos contidos no Edital e Termo de Referência:

- a) Proporcionar todas as condições para que o fornecedor possa cumprir suas obrigações;
- b) Rejeitar os produtos cujas especificações não atendam, em quaisquer dos itens, aos requisitos constantes do Termo de Referência;
- c) Notificar a Empresa, por escrito, sobre imperfeições, falhas ou irregularidades constantes de cada item que compõem o objeto deste Termo, para que sejam adotadas as medidas corretivas necessárias;
- d) Acompanhar e fiscalizar a execução do Contrato por intermédio de comissão ou gestor designado para este fim, de acordo com o art. 67 da Lei Federal nº 12.666/93;
- e) Efetuar o (s) pagamento (s) da (s) Nota (s) Fiscal (ais)/Fatura (s) da contratada, após a efetiva entrega dos produtos e emissão dos Termos de Recebimento Definitivo;
- f) Notificar a empresa, por escrito, sobre imperfeições, falhas ou irregularidades constantes de cada um dos itens que compõem o objeto deste termo, para que sejam adotadas as medidas corretivas necessárias;
- g) Prestar todas as informações e/ou esclarecimentos que venham a ser solicitados pelos técnicos da contratada;
- h) Estabelecer normas e procedimentos de acesso às suas instalações para substituição de cada um dos itens que compõem o objeto deste termo.

CLÁUSULA DÉCIMA TERCEIRA – DA RESCISÃO CONTRATUAL

13.1 - Este contrato poderá ser rescindido:

- a) por ato unilateral da CONTRATANTE;
- b) amigavelmente, por acordo entre as partes, desde que haja conveniência da CONTRATANTE;
- c) judicialmente.

Parágrafo Único

A rescisão deste contrato implicará na retenção de créditos decorrentes da contratação, até o limite dos prejuízos causados à CONTRATANTE.

CLÁUSULA DÉCIMA QUARTA – DA FISCALIZAÇÃO

14.1 - O acompanhamento e a fiscalização da execução do contrato consistem na verificação da conformidade do fornecimento dos produtos e da alocação dos recursos necessários, de forma a assegurar o perfeito cumprimento do contrato, e serão exercidos por representantes designados pela PMC, conforme a Lei nº 8.666/1993, ficando a CONTRATADA obrigada a atender às observações de caráter técnico do fiscal, que se acha investido de plenos poderes para:

14.1.1. Conferir se o objeto entregue está de acordo com as especificações técnicas exigidas;

14.1.2. Informar ao Setor competente da PMC as ocorrências que exijam decisões e providências que ultrapassem a sua competência;

CLÁUSULA DÉCIMA QUINTA – DA ATESTAÇÃO DA NOTA FISCAL/ FATURA

15.1 - Caberá ao Setor responsável, ou servidor expressamente designado, a atestação das Notas Fiscais, Faturas e Recibos, objeto desta licitação, para efeito de pagamento.

CLÁUSULA DÉCIMA SEXTA – DA DOTAÇÃO ORÇAMENTÁRIA

16.1 - Os recursos orçamentários e financeiros necessários ao atendimento do pagamento das obrigações decorrentes desta licitação estão previstos na dotação orçamentária da Prefeitura Municipal de Castanhal, para o ano de _____ na seguinte disposição:

- Funcional Programática: _____ - _____
- Elemento de Despesa: _____
- Fonte de Recurso: _____
- Fundo de Recurso: _____

16.2 - Os recursos orçamentários ao adimplemento das obrigações dos caronas deverão ser disponibilizados antes da assinatura do instrumento contratual correspondente.

CLÁUSULA DÉCIMA SÉTIMA – DO PRAZO DE VIGÊNCIA E DA PRORROGAÇÃO

17.1 - O presente Instrumento terá vigência de 12 **(doze) meses**, contados a partir da última assinatura digital do Contrato, não podendo ser prorrogado, salvo se ocorrer qualquer um dos motivos do art. 57 §1º, da lei 8.666/93, que implique a prorrogação dos prazos de execução e, conseqüentemente, exija a prorrogação da vigência do contrato, observado o *caput* do mesmo dispositivo legal.

CLÁUSULA DÉCIMA OITAVA – DA INEXECUÇÃO DO CONTRATO

18.1 - A contratada reconhece os direitos da contratante em caso de rescisão administrativa previstos no art. 77 da Lei Federal nº 8.666/93.

CLÁUSULA DÉCIMA NONA – DAS DISPOSIÇÕES GERAIS

19.1 - Todas as comunicações ou notificações relativas a este contrato serão enviadas para os endereços das partes constantes no preâmbulo deste contrato;

19.2 - Todas as correspondências e acordos anteriores à data da assinatura deste contrato serão considerados sem efeito, e somente o estipulado no contrato e seus documentos têm validade para a execução do mesmo;

19.3 - A CONTRATADA declara, neste ato, ter pleno conhecimento e compreensão das especificações técnicas, dos documentos e demais condições contratuais, não podendo, pois, em nenhuma circunstância, alegar o desconhecimento dos mesmos, para isentar-se de responsabilidade pela execução incorreta do contrato;

19.4 - A tolerância ou o não exercício, pela CONTRATANTE, de quaisquer direitos a ela assegurados neste contrato ou na Legislação em geral, não importará em renovação ou renúncia a qualquer desses direitos, podendo a CONTRATANTE exercitá-los a qualquer tempo;

19.5 - A CONTRATADA fica obrigada a manter durante toda a execução do contrato, em compatibilidade com as obrigações por ela assumidas, todas as condições de habilitação e qualificação exigidas na licitação;

19.6 - Aplica-se ao presente contrato, o estipulado na Lei Federal nº. 8.666/93, na Lei Federal nº. 10.520/02, para sua execução e, especialmente, para os casos omissos;

19.7 - A CONTRATANTE reserva-se o direito de fiscalizar a execução do contrato, quando lhe convier.

CLÁUSULA VIGÉSIMA – MEDIDAS ACAUTELADORAS

20.1 - Consoante o artigo 45 da Lei nº 9.784, de 1999, a Administração Pública poderá motivadamente adotar providências acauteladoras, inclusive retendo o pagamento, como forma de prevenir a ocorrência de dano de difícil ou impossível reparação.

CLÁUSULA VIGÉSIMA PRIMEIRA – DA PUBLICAÇÃO

21.1 - A publicação do presente Instrumento em extrato, no Diário Oficial do Município, ficará a cargo do Contratante, no prazo e forma disposto na legislação pertinente.

CLÁUSULA VIGÉSIMA SEGUNDA – DO FORO

22.1 - As partes contratantes elegem o Foro da Comarca de Castanhal-PA, com renúncia expressa a qualquer outro, por mais privilegiado que seja, para dirimir as questões decorrentes deste contrato e de sua execução.

E por estarem justos e contratados, as partes assinam o presente contrato em 03 (três) vias de igual teor e forma para um só efeito, na presença das testemunhas abaixo.

Castanhhal/Pa, _____ de _____ de _____

CONTRATANTE

**SOCIEDADE EMPRESÁRIA
CONTRATADA**

TESTEMUNHAS:

1- _____
Nome:
CPF:

2- _____
Nome:
CPF: